

HABITACLE INTERIOR



• **Chrono 4 afficheurs**

ENG • 4 Digits Stop Watch

Chronomètre manuel à fixer sur le tableau de bord. Affichage digital, possibilité d'enregistrer des temps partiels, alimentation 12V (extérieure). Possibilité d'installer une pile tampon de 9V pour éviter de perdre les données enregistrées. Dimensions 100x65x25mm

Ref. : AIT-RT2-11

This all new Rally Chronometer uses the highest quality processors built into a rugged case (100 x 65 x 24 mm) for reliability in the toughest conditions. A.I. Tech continued quest for innovation has produced the RT2/11 chronometer. Designed for co-drivers by co-drivers, the RT2 is packed with no nonsense features to meet the requirements of rally crews in today's high tech sport. Cost is always important and to that end we have come up with a Chronometer with an excellent list of features at a very competitive price



169€

• **Chronomètres mécaniques**

ENG • Mechanical Stop Watch

Totalisateur 30min
Résolution 1/5 sec
Départ/ Arrêt/Départ
Fonction addition

Ref. 102CH

totalizer 30min
Resolution 1/5 sec
Start / Stop / Start
function addition



76€

• **Dashboard Chrono**

ENG • OMP Rally Chronograph

Dashboard chrono 5 afficheurs pour utilisation rallye. 2 boutons. Port USB pour la connexion à un ordinateur. (Câble USB inclut).

Ref. O-KB-1044

Dashboard chronograph for rally use with two buttons, display with 6 numbers. Features start/stop, split time, connectable for downloading to the PC through a USB cable, which is included. Including also a cable with 2 buttons for remote control.



183€



• **Horloge Big Digit**

ENG • Big Digit Timer Stop Watch

Horloge idéale pour les rallyes de régularité et l'assistance. Double affichage de grande taille, avec possibilité d'afficher horloge, chronomètre, compte à rebours. Très utile en régularité.

Ref. 423E

Dual display permits you to simultaneously display a clock and timer, or two independent timers (up to 24 hours). Use one timer to count up, or use two to independently count down. Audible and visual alarm tells you «time is up». The large buttons and simple programming procedure make this instrument easy to use. Display tilts to allow freestanding use on your benchtop, or use the bracket (included) to mount on the wall next to your incubator. Measures (LxHxD): 5 1/2" x 3 4/5" x 4/5" (142mm x 97mm x 20mm). Timing Capacity: 24 Hr. Count Direction: Up / Down Display Digits, H: 25.5mm Clock: Yes Alarm: Yes Battery: One AAA



38€

Ecran : 63x75mm
Chiffres : 25mm
Dimensions : 95x140x15mm

• **Montres co-pilote**

ENG • Co-Driver Watch

Montre copilote : livrée avec clip de fixation, cordon tour de cou et bracelet poignet. Chronomètre départ automatique 10s après déclenchement, double affichage, compte à rebours.

Ref. : 333Q

Single Display multifunction stopwatch
Splash resistant
Includes wrist strap, lanyard and clip
Countdown timer
Alarm function
cumulative or lap split times
9 hours, 59 minutes and 59 seconds
timing to 1/100th second
extra large minute and sec ond digits
one/two fast finish function



40€

• **Fastime**

ENG • Fastime Co-Driver Watch

Double affichage chrono/heure, compte à rebours à départ automatique, mémorisation des temps de spéciales (30 maxi), affichage temps cumulés et heure des spéciales parcourues, minuteries programmables pour plusieurs comptes à rebours. Chronomètre, alarme.

Ref. : FAST2

Choose from 9 modes, select to display only those you want to use. No more scrolling through unwanted functions. Large, clear digits. With matrix data display. Choice of pre start options and timer functions. Prolonged back light option. Speed, distance time calculator - enter any two variables to calculate the third. Independent 99 memory stopwatch. Battery door for easy battery changing. Water resistant to 5atm.



Noire :
Ref. : FAST2BK

145€

• **Montre Stilo Co Pilote**

ENG • Stilo Co-Driver Watch

Elaborée par Nicky Grist
Compte à rebours
Chronomètre
Mémorisation des temps possible jusqu'à 30 spéciales
Compte à rebours

Ref. : STI-YY0003

181€

Developped by Nicky Grist
Countdown
Stopwatch
Store up to 30 stage times
in memory.



Stilo

Chronomètre multifonctions : temps intermédiaire, temps total, montre, alarme, date. Fonction compte à rebours

Ref. : O-KB-1041

Handheld stopwatch
CHRONO GRAPH with partial and total elapsed times up to 9h 59'59"99, lap times.
WATCH with alarm clock and Pacer dater.
TIMER with COUNTDOWN function.



25€



Chronomètre professionnel avec triple affichage. Fonctions : chronomètre tour par tour, rappel immédiat de 8 temps, 60 temps en mémoire, horloge, compte à rebours, date.

Ref. : O-KB-1040

Handheld stopwatch
Model with liquid crystals.
CHRONO GRAPH with split, total elapsed times up to 9h, 59', 59", 99 lap times up to 8.
CLOCK with hours, minutes, seconds, alarm clock with 12/24h option.
TIMER with presettable COUNTDOWN timer.
60 memories available.

46€



Chronomètre professionnel multifonctions :
• Chronographe, indicateur du temps sur le tour, temps intermédiaire et écoulement chronométrique, temps final 9 h 59' 59.99", rappel 100 mémoires du temps intermédiaire et du temps sur le tour, compte-tour.
• Montre : heures, minutes, secondes, date, jour, année, calendrier automatique et réveil. Visualisation heures dans les formats 12/24 h. Timer programmable.
Compte à rebours.

Ref. O-KB-1043

Handheld stopwatch
Professional handheld stopwatch with several functions.
CHRONO GRAPH: display of lap, split and running chronograph; it measures up to 9 hours 59 minutes and 59.99 seconds; 100 recallable lap and split memories; lap counter.
CLOCK: hour, minute, second, month, date, day and year, auto calendar, alarm, 12/24 h.
TIMER with presettable countdown timer.

59€



• **Support chrono ABS noir**

ENG • Stop Watch Holder - Black

Support à fixer sur la portière. Permet de recevoir un grand chronomètre (type chrono 4 afficheurs) Format 80x130mm.

Ref. : BOR14

Timer bracket to fix on the door. Can receive a large timer (4 displays type) or a stopwatch and a pen holder. Dimensions : 80x130mm



25€
22€

• **Support chronomètre carbone**

ENG • Carbon Stop Watch Holder

Longueur 18cm
Profondeur 11cm
Hauteur 8cm
Pour Chrono 12,5x7cm
Ref. MXR-E152C

length 18cm
depth 11cm
height 8cm
For timer 12.5 x7cm



125€

• **Support chronomètre carbone**

ENG • Carbon Stop Watch Holder

Pour Coralba C-Rally ou Dashboard Chrono OMP
Ref. MXR-E292

For Coralba C-Rally or OMP
Dashboard chronograph



145€

• Filet porte documents

ENG • Map Pocket

31x20 cm
Ref. T-MAPPOCKET 13€
41x26 cm
Ref. T-MAPOCLG 19€

à partir de
13€



• Filet porte documents rigide

ENG • Rigid Map Pocket

Taille : 36.5X18cm
Réf : T-MAPPORIG

14,90€



• Boîte à documents carbone

ENG • Carbon Map Pocket

Dim. : L : 33cm
l : 20,5 cm
H : 9 cm
Ref. : MC-BODOC

79€

CARBONE VÉRITABLE



• Cartable copilote OMP

ENG • OMP Brief Bag
Dimensions : 44,5x6x25 cm
Ref. O-ORA2953

42€



• Cartable CODRIVER SPARCO

ENG • Sparco CO-DRIVER Bag
Réf : 016428NR

47€



• Cartable OMP

ENG • OMP CO-DRIVER Bag
Réf. O-ORA-2958

59€



• Porte-crayons

ENG • Pen and Pencil Clip

En acier inox, à ressorts pour 3 crayons.

Ref. : O-OC-1063

Spring penholder for co-driver in stainless steel for 3 pens.

5,90€



• Porte crayons carbone

ENG • Carbon Pen Holder

Taille : 6,5x6,5cm
Hauteur : 3cm

Ref. MXR-H17

Size : 6,5x6,5cm
Height : 3 cm

22€



• Porte crayons carbone

ENG • Carbon Pen Holder

Taille : 20x4 cm

Ref. MXR-H32

Size : 20x4cm

29€



• Cahier de note

ENG • Pace Note Book



12€



Grand format :
A4 : 21x29,7cm
Large size

A4 : 21x29,7cm

Ref. : O-NA-1863

28€

Petit format :
17x22cm
Small size :
17x22cm

Ref. : O-NA-1862

• Pince pour carnet de pointage

ENG • Note Book Clip

Longueur 50mm

Ref. AS-PINCE

Length : 50mm

1,50€



• Porte bouteille ABS

ENG • Bottle Holder

Convient pour la plupart des bouteilles d'eau de 0,5 litres. Il se place sur n'importe quelle partie de l'arceau. À fixer avec des rislans. Diamètre : 60 mm

Ref. BOR01

Suitable for most 0,5 L bottles of water. It's placed over many parts of the roll cage. Prevent bottles slipped behind the seats. Diameter : 60mm

17,90€



ARCEAUX ROLL BARS



• Arceaux standard en acier FE45 à boulonner

ENG • FE45 Standard Bolt Roll Bars

Conçu en tube acier FE45 étiré à froid conformément aux dernières normes FIA. Arceau principal en tube de Ø 50 mm, jonctions manchonnées pour relier les parties avant et arrière et points d'attache et sur les fixations des ceintures d'origine sur certains véhicules participent activement à la rigidité de la caisse.

Fe45 steel multi-point bolt-in roll bars with Ø 40x2 mm and Ø 50x2 mm tubing, connecting sleeve tubes and door bars (to be cut to measure and welded upon installation).

FE45 À BOULONNER

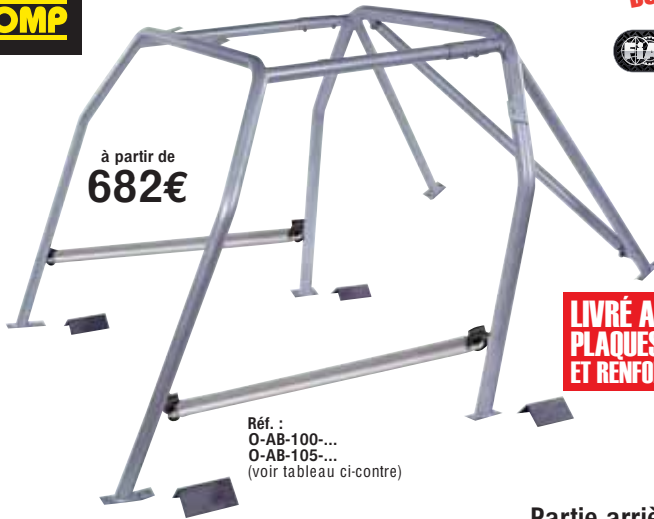

à partir de
682€

LIVRÉ AVEC CONTRE PLAQUES DE RENFORT ET RENFORTS LATÉRAUX

Ref. :
O-AB-100-...
O-AB-105-...
(voir tableau ci-contre)

Partie arrière seule

429€

Ref. : O-AB-108-...

Option

Partie avant seule
335€

Ref. : O-AB-107-...



• Arceaux standard en acier FE45 à souder

ENG • FE45 Standard Weld-in Roll Bars

Véhicules	Poids Kg (avec plaques)	Homologation	Renforts latéraux	Prolongements renforts latéraux	Fixations dômes AV	Fixations dômes AR	Ref.	€
ALFA ROMEO								
147	38	FIA	X	X			O-AB-105-222A	799
156	38	FIA	X	X	X	X	O-AB-105-203AH	1016
BMW								
E46 320	38	FIA	X	X			O-AB-105-218AH	974
E90 M3 4p. 2008>	50	FIA	X	X			O-AB-100-269A	1680
E92 2006>	57	FIA					O-AB-100-340A	1667
E39 M5	58	FIA					O-AB-100-237A	1228
CITROEN								
Saxo 3 portes	38	RAC	X	X	X		O-AB-105-182A	787
DS3		FIA					O-AB-100-337A	1747
C4 3 portes	45	FIA					O-AB-100-270A	1744
FIAT								
Punto ph.2 3p	58	RAC	X	X	X	X	O-AB-105-50AS	1747
FORD								
Fiesta ph.6 3p. 2008>	48	FIA					O-AB-100-338A	1145
Escort Cosworth	38	FIA	X	X	X	X	O-AB-105-68A	923
OPEL								
Corsa D 3 portes	50	FIA					O-AB-100-342	1217
PEUGEOT								
106 3p.	38	RAC	X	X	X		O-AB-105-182A	787
205 3p.	27	FIA	X	X		X	O-AB-105-126A	760
206 3p.	31	FIA	X	X		X	O-AB-105-217AH	824
207 3p.	47	FIA					O-AB-100-275A	1249
207 RC 3p. O.M. A 5724	52	FIA					O-AB-106-275A	2250
306 3p.	34	RAC	X	X		X	O-AB-105-130A	787
309 3p.	29	FIA	X	X		X	O-AB-105-128A	788
RENAULT								
Super 5 GT Turbo	33	FIA	X	X		X	O-AB-105-138A	788
Clio 1 3p.	33	FIA	X	X		X	O-AB-105-144A	758
Clio 2 3p.	33	FIA	X	X		X	O-AB-105-220AH	919
Clio 3 >06/05	47	FIA					O-AB-100-260A	1175
Mégane 1 3p.	33	FIA	X	X		X	O-AB-105-136A	788
SEAT								
Leon >09/05	47	FIA					O-AB-100-255A	1264
SUBARU								
Impreza WRX STI	35	FIA					O-AB-100-261A	1283
SUZUKI								
Swift >05/05	50	FIA					O-AB-100-251AH	1421
TOYOTA								
Yaris >99	40	FIA					O-AB-100-250A	1141
VW								
Scirocco 08-		FIA					O-AB-100-271A	1522

Véhicules	Poids Kg	Points Fix.	Homolog.	Références	€
ALFA					
Mito 06/08>	47	6	FIA	O-AB-100-334	1320
BMW					
Série 1 E87 >09/04	30	10	FIA	O-AB-100-248	1084
Série 3 E30 2p.	31	6	FIA	O-AB-100-17	751
Série 3 E36 M3 Coupé 2p. 90>01	24	6	FIA	O-AB-105-291	680
CITROEN					
AX 3p.	31	8	FIA	O-AB-105-23*	680
C2	41	10	FIA	O-AB-100-253	1140
DS3	60	6	FIA	O-AB-100-337	1694
ZX 3p.	31	10	ONS	O-AB-105-24	680
Saxo 3p.	30	10	FIA	O-AB-105-182*	680
Xsara 3p.	32	10	FIA	O-AB-105-209H	818
FIAT					
Cinquecento Sporting	27	8	FIA	O-AB-105-214	680
500 07-	30	6	FIA	O-AB-100-267	1327
Seicento Sporting	27	8	FIA	O-AB-105-214	680
Punto Ph.2 3p. 09/99-	27	10	FIA	O-AB-105-50*	680
Punto Evo 3/5p	45	6	FIA	O-AB-100-333	1261
Grande Punto 3/5p	45	6	FIA	O-AB-100-333	1261
Coupé	27	10	FIA	O-AB-105-51*	680
Stilo 3p. 10/01-	35	8	FIA	O-AB-105-227H	818
FORD					
Fiesta ph.3/4/5 3p. >95<02	27	10	FIA	O-AB-105-210*	967
Fiesta ph.6 3p. 2008>	50	6	FIA	O-AB-100-338	1184
Focus ph.1		10	N O FIA	O-AB-105-259H	950
HONDA					
Civic 3p. .91	27	10	FIA	O-AB-105-56	680
Civic 3p. 92-95	27	10	FIA	O-AB-105-57	680
Civic Type R 2001>2006				O-AB-105-314	680
Integra	27	10	FIA	O-AB-105-206	680
MAZDA					
323 3p. 90-	27	10	FIA	O-AB-105-74	680
MX5 >98<05	27	10	FIA	O-AB-105-225	680
MITSUBISHI					
Lancer Evo IV / V / VI 96>00	26	6	FIA	O-AB-105-319	680
NISSAN					
Micra >03	34	10	FIA	O-AB-100-234*	908
OPEL					
Astra F 3p. 91-	27	10	FIA	O-AB-105-98	680
Astra G >98	26	10	FIA	O-AB-105-223	680
Corsa B 3p. 93-	27	10	FIA	O-AB-105-99	680
PORSCHE					
997 Carrera 4 / GT3 RS	50	10	FIA	O-AB-100-268	1664
PEUGEOT					
106 3p.	26	10	FIA	O-AB-105-182*	680
205 1.6 - 1.9 GTI / Rallye 3p.	26	10	FIA	O-AB-105-126	680
207 3p. 2006>	45	6	FIA	O-AB-100-275	1237
306 3p.	28	10	FIA	O-AB-105-130*	680
309 Gti et 16s 3p.	26	10	FIA	O-AB-105-128	680
RENAULT					
R5 GT turbo	26	6	FIA	O-AB-105-138*	680
Clio 1 3p.	25,7	10	FIA	O-AB-105-144*	680
Clio 1 Trophy	35	12	ONS	O-AB-105-144T	755
Clio 2 >98<05	32	10	RAC	O-AB-105-220H	977
Mégane 1 coupé 3p.	27	10	FIA	O-AB-105-136*	680
Mégane 3 RS 2.0 2008>	51	6	FIA	O-AB-100-339	1321
SEAT					
Ibiza Ph.2 3p. 93>	25	10	FIA	O-AB-105-45	680
Ibiza Ph.4 3p. 02>		6	FIA	O-AB-100-228H	1048
Leon 1 03/00>	25	10	N O FIA	O-AB-105-226	680
Leon 2 >09/05	25	6	FIA	O-AB-100-255	1652
SUBARU					
Impreza	29	10	FIA	O-AB-105-165*	680
TOYOTA					
Yaris >99	40		FIA	O-AB-100-250	1168
VW					
Golf 3 3p.	29	10	FIA	O-AB-105-156	680
Golf 4 5p 98-	29	10	FIA	O-AB-105-202*	970
Lupo	27	6	FIA	O-AB-105-215	680
Scirocco 08-		6	FIA	O-AB-100-271*	1598

* Traverse le tableau de bord

FE45 À SOUDER



à partir de
760€



• Arceaux à boulonner VHC

ENG • Classic Car Roll Bars

Fabriquant d'arceaux de haute technologie et faciles à monter depuis presque 30 ans, OMP propose une large gamme pour les anciennes. Cette gamme est presque entièrement constituée d'arceaux 6 points à boulonner. Ces arceaux peuvent aussi être achetés en partie : réf. 103 pour la partie avant, réf. 102 pour la partie arrière (ex. : R5 Turbo complet : O-AA-104-137, partie avant : O-AA-103-137, partie arrière : O-AA-102-137).

Retrouvez aussi les conseils GT2i pour monter votre arceau dans les meilleures conditions. Dans les pages suivantes, une large palette d'accessoires vous est proposée pour adapter votre arceau à votre voiture et à vos goûts.

OMP's 35 years of experience in the roll bar and strut brace production along with the conservation of the original blue prints allows OMP to offer, nowadays, a vintage line for such items. Our extensive experience allows us to present product lines with a high technological value and an easy installation process. It's not a coincidence that major automakers adopt our roll bars for their own autos and for their own championship series. In the strut brace segment OMP is the European leader with over 1000 different products including the one for vintage cars.

Véhicules	Type	Références	€
ALFA ROMEO			
1750 68>72	6 pts	O-AA-104-7	751
1750 / 2000 Berlina	6 pts	O-AB-105-277	680
1900 (ancien modèle)	6 pts	O-AA-104-3	751
33 / Alfesud 72>94	6 pts	O-AA-104-1	745
75 85>92	6 pts	O-AA-104-8	751
Alfasud Sprint 76>89	6 pts	O-AA-104-6	751
Alfetta	6 pts	O-AB-105-279	680
Alfetta GTV 78>87	6 pts	O-AA-104-5	751
Giulia Saloon/berlina 4 Portes 64>78	6 pts	O-AA-104-9	751
Giulietta Sprinter GT 68>	6 pts	O-AB-105-284	680
Giulietta Saloon/berlina 77>85	6 pts	O-AA-104-4	751
GT-GTA 2 Portes 63>76	6 pts	O-AB-100-2	751
GT-GTA 2 Portes 63>76	6 pts	O-AB-100-2S	1294
AUDI			
Quattro 80>91	6 pts	O-AB-105-289	757
AUSTIN			
Mini MK II, Cooper	6 pts	O-AA-104-70	751
AUTOBIANCHI			
A112 Abarth 78>86	6 pts	O-AA-104-10	751
BMW			
E21 2 Portes 75>83 N O FIA	6 pts	O-AA-104-16	751
E30 2 Portes 83>91 poids: 31kg.	6 pts	O-AB-100-17	751
2002 62>72	6 pts	O-AB-105-340	680
CITROEN			
Visa 78>91	6 pts	O-AB-105-21	680
DATSUN			
240Z 70>79	6 pts	O-AB-105-339	799
FERRARI			
308 GTB 75>85	6 pts	O-AB-105-341	780
FIAT			
124 Berlina	6 pts	O-AB-105-292	720
124 Sport Coupe'	6 pts	O-AB-105-294	720
124 Sport Spider	6 pts	O-AB-105-295	680
128 Coupé 3 doors 72>81	6 pts	O-AA-104-36	751
128 Saloon/berlina 2 Portes 69>84	6 pts	O-AA-104-35	745
128 Saloon/berlina 4 Portes 69>84	6 pts	O-AA-104-34	751
131	6 pts	O-AB-105-265	736
500 Abarth 595/695 57>76	6 pts	O-AB-100-28	751
600 Abarth 850/1000 55>71	6 pts	O-AA-104-30	751
850 Berlina	6 pts	O-AB-105-297	720
850 coupe'	6 pts	O-AB-105-298	680
850 Spider	6 pts	O-AB-105-299	720
Ritmo 78>88	6 pts	O-AA-104-48	751
Spider 124 Sport Abarth Rally 72>76	6 pts	O-AB-105-272	788
X1-9 72>89	6 pts	O-AA-104-43	751
FORD			
Capri 69>73	6 pts	O-AB-105-304	680
Cortina	6 pts	O-AB-105-305	680
Escort 1975 MK2 75>80	6 pts	O-AB-105-307	680
Escort MK1 68>75	6 pts	O-AB-105-306	680
Mustang 289	6 pts	O-AB-105-310	680
Sierra Cosworth 4 Portes	6 pts	O-AB-105-312	680
Sierra RS Cosworth 2 Portes	6 pts	O-AB-105-311	680
JAGUAR			
Type E	6 pts	O-AB-105-316	720
LANCIA			
Beta Coupe	6 pts	O-AB-105-317	680
Beta Montecarlo	6 pts	O-AB-105-318	680
Delta HF-4WD-INT-16V 79>94	6 pts	O-AA-104-86	751
Fulvia Coupé HF "fanalone" 68>75	6 pts	O-AB-105-81	680
Fulvia Saloon/berlina 2C 4 portes 68>75	6 pts	O-AA-104-82	751
OPEL			
Kadett C GTE	6 pts	O-AA-104-91	751
Ascona B/400 >78	6 pts	O-AA-104-93	751
Manta B	6 pts	O-AA-104-95	751
PEUGEOT			
104 ZS Coupé 78>88	6 pts	O-AB-105-125	788
504 V6	6 pts	O-AB-105-264	797
PORSCHE			
356	6 pts	O-AB-105-321	680
356 poids: 26kg.	8 pts	O-AB-105-132	680
911 65>73	6 pts	O-AB-100-274K	1336
911 74>90	6 pts	O-AB-100-131SK	1336
911 65>73	6 pts	O-AB-100-274	758
911, poids: 30kg.	6 pts	O-AB-100-131	751
911, poids: 42kg.	6 pts	O-AB-100-131S	1194
944-968	6 pts	O-AB-105-322	720
RENAULT			
Alpine A 110 66>72	6 pts	O-AB-105-329	781
Alpine A 310	6 pts	O-AB-105-330	781
R5 Turbo 1-2 (mot.AR)	6 pts	O-AB-105-326	680
R8	6 pts	O-AB-105-327	680
R8 Gordini 62>72	6 pts	O-AA-104-134	751
R11 Turbo 83>89 N O FIA	6 pts	O-AA-104-142	751
R12	6 pts	O-AB-105-328	720
TALBOT			
Samba	6 pts	O-AA-104-147	751
Simca Rally HI	6 pts	O-AA-104-145	751
Sunbeam 1.6TI / Lotus	6 pts	O-AA-104-146	751
VW			
Coccinelle	6 pts	O-AB-105-332	720
Golf 1 >80	6 pts	O-AA-104-152	751
Golf 1 80>83	6 pts	O-AA-104-153	751
Golf 2 >84	6 pts	O-AA-104-154	751
Scirocco >79	6 pts	O-AA-104-151	751



à partir de
682€

LIVRÉ AVEC RENFORTS LATÉRAUX
Réf. : O-AA-109

• Partie avant seule

ENG • Front Part

Réf. : O-AA-103...

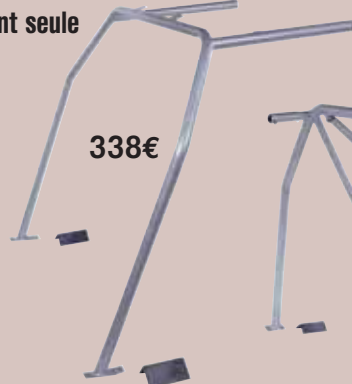

338€

• Partie arrière seule

ENG • Rear Part

Réf. : O-AA-102...



426€



* VHC *

Arceaux



à partir de
610€

Type :

- 1A** = Multipoint à souder (25CrMo 4), avec fixations sur dômes
- 1B** = Multipoint à souder (Fe 45), avec fixations sur dômes
- 2A** = Multipoint à boulonner (25CrMo 4), avec fixations sur dômes
- 2B** = Multipoint à boulonner (Fe 45), avec fixations sur dômes
- 3A** = Structure à boulonner (25CrMo 4) sans fixations sur dômes
- 3B** = Structure à boulonner (Fe 45) sans fixations sur dômes
- 3C** = Structure à souder sans fixations sur dômes
- 4** = Cage avec barres de renfort de portière
- W** = Structure à souder



Ces arceaux sont réalisés en acier avec un alliage de chrome molybdène (acier 25CD4S), qui a la propriété d'être très résistant. Ils garantissent une rigidité considérable de la carrosserie malgré leur poids réduit. Ils contribuent à améliorer la motricité et la sécurité en cas d'accident.

These roll cages are made of steel with a chrome molybdenum alloy (25CD4S steel), which has the property of being very resistant. They guarantee a considerable body stiffness despite their weight reduced. They help to improve traction and safety in case of accident and allow better power transmission.



à partir de
897€



• Arceau 6 pts FE45

ENG • FE45 6 Point Roll bars

Véhicules	Typ	Poids (kg)	Point	Homologation	Références	€
BMW						
E30 Serie 3 Coupé 11/82>11/90	3B	34	10	FIA	00713077	776
E36 Serie 3 Compact 1991>1999	4	27	6	FIA	00723175	692
E46 M3 Coupé 2 portes 2000>2006		23,6		FIA	00723190	656
E46 M3 Coupé 2 portes 1997>2006		48		FIA	00713094	968
E92 M3 Coupé 2 portes >2007		58,9	6	FIA	00713090	1088
CITROEN						
Ax 1986>1998	4	25	6	FIA	00723149	618
Saxo 03/96>2004	4	25	6	FIA	00723131	618
Saxo 03/96>2004	3B	36	8	FIA	00713031	728
DS3 >2010		45	6	FIA	00723194	1172
DS3 >2010		48		FIA	00713080	1110
FIAT						
Punto 1 09/94>08/99	4	25	6	FIA	00723116	614
500 (new) 2007>	4		6	FIA	00713020	750
FORD						
Focus 10/98>2004	4	28	6	FIA	00723068	728
Focus RS 2010>		58		FIA	00713099	1088
HONDA						
Civic VTI 11/91>09/95	3B	36	12	FIA	00713093	812
LANCIA						
Delta HF/Integrale/4WD/EVO 09/87>04/93	4	27	8	FIA	00723126	692
MINI						
Mini R50-53 2001>2006	4	29	6	FIA	00723095	1194
Mini R55-57 2007>	3B	44	6	FIA	00723102	1230
NISSAN						
240 SX 1989>1994		24	6	FIA	00723191	654
SX200 S14 1994>2000		22,7	6	FIA	00723192	654
SKYLINE 1989>2002		49		FIA	00713092	986
GTR >2010		49,9		FIA	00713089	1172
OPEL						
Corsa B 05/93>9/00	4	26	6	FIA	00723144	614
Astra F 09/91>03/98	4	27	6	FIA	00723143	614
PEUGEOT						
106 08/91>2004	4	25	6	FIA	00723131	618
106 08/91>2004	3B	36	8	FIA	00713031	728
205 Rallye 1.3, Gti 1.6, Gti 1.9 02/84>07/93	4	32	6	FIA	00723052	686
205 02/84>07/93	3B	32	10	FIA	00713053/14	614
206 XS 1.6, G.T. 2.0, RC 09/98>	4	23	6	FIA	00723060	614
207 2006>		42,6	6	FIA	00723193	1110
306 10/93>2002	4	25	6	FIA	00723154	614
309 Gti 8V/16V 03/86>03/94	4	28	6	ONS	00723050	614
PORSCHE						
911 1968>1977	4	19	6	FIA	00723179A	692
911 Turbo 1975>1989	4	24	6	FIA	00723179T	692
RENAULT						
R5 GT Turbo 1984>12/90	4	26	6	FIA	00723158	618
Clio 1 1990>02/98	4	27	6	FIA	00723161	618
Clio 2 2000>2005	4	24	6	FIA	00723139	726
Megane 1 Coupé 10/96>2003	3C	39	W	FIA	00713069S	726
Megane 3 RS Turbo 2010>		45	6	FIA	00723195	1110
VOLKSWAGEN						
Golf 1 (sans toit ouvrant) 1974>08/83	4	27	6	FIA	00723171VT	692
Golf 2 09/83>1992	4	30	6	FIA	0072317184	692
Golf 3 09/91>08/97	4	27	6	FIA	00723174	614
Golf 3 09/91>08/97	3B	34	6	FIA	00713073	812

• Arceau Multipoints

ENG • Multipoint Cage

Véhicules	Poids (kg)	Point	Homologation	Références	€	
CITROEN						
Saxo VTS 96>04	34	W	CrMo	RAC	00753031S	1026
C2 VTS 04>10	42	W	CrMo		00753040S	1418
FIAT						
Grande punto 2005>		W	CrMo	RAC	00753020S	1560
FORD						
Escort Cosworth 4x4 92>96	38	W	CrMo	ONS	00753065S	1194
Sierra Cosworth 4 portes 87>93	42	19	CrMo	ONS	00753067	1320
HONDA						
Civic VTI EJ/EK 95>01	31	W	Fe45	FIA	00713091S	950
Civic TypeR EP3 01>06	35	W	CrMo	RAC	00753089S	1320
Integra 1.8 16v Type-R DC2 96>01	33	W	CrMo	RAC	00753090S	1052
LANCIA/AUTOBIANCHI						
Delta HF/Integrale/4WD/EVO 87>93	37	23	CrMo	ONS	00753024	1236
MITSUBISHI						
Lancer Evo 7-8-9 01>07	38	W	CrMo	RAC	00753099S	1488
Lancer Evo 10 08>	51	W	CrMo	RAC	00753095S	1980
OPEL						
Corsa B 1.6 16V 93>00	43	6	Fe45	RAC	00713044	932
Astra F Gsi 2.0 16V 91>98	44	14	CrMo	RAC	00753046	1194
Astra G 2.0 16v OPC 98>04	34	W	CrMo	RAC	00753048S	1320
PEUGEOT						
106 1.6 Rally, S16, 1.3 Rally 91>04	34	W	CrMo	RAC	00753031S	1026
206 XS 1.6, G.T. 2.0, RC 98>	37	W	CrMo		00753059S	1344
207 06>	42,6	6	Fe45	FIA	00723193	1110
306 S16 94>02	28	W	CrMo	RAC	00753053S	1080
RENAULT						
R5 GT Turbo 84>90	42	8	Fe45	FIA	00713060	902
Clio 1 1.8 16V / 2.0 16V 91>98	36	W	CrMo	ONS	00753061S	1080
Clio 2 1.6 16V, 2.0 Sport 00>05	43	W	CrMo	RAC	00753057S	1482
Clio 3 RS 06>		W	CrMo	RAC	00753060S	1944
SUBARU						
Impreza WRX GC/GF/GM 92>00	44	W	Fe45	FIA	00713096S	1172
Impreza STI GD/GG 01>02/07	44	W	CrMo		00753087S	1584
Impreza STI GE/GH/GR 03/07>	57	W	CrMo	RAC	00753081S	1548

• Tube d'arceau

ENG • Roll bar Tube

Tubes en acier Fe45 de diamètre 40mm permettent de renforcer votre arceau conformément à la réglementation FIA. Longueur d'origine : 1,50m

Ref. : O-AA-111

FE45 steel tube reinforcement
40mm diameter - FIA approved
Length : 1,50m



• Connexions

ENG • Connections

Deux connexions compatibles sont disponibles : connexion mâle et connexion demi-lune femelle à souder. Connexion mâle

Ref. : O-AA-123

Two compatible connections are available:
Male connector and female halfpipe connection.
Weld-in
Male connection.

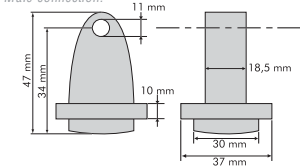

6,50€

• Renforts latéraux Soudé

ENG • Welded Door Bar X-Brace Cross Reinforcements

Kit de renforts assemblés
Diam 40x2mm
Vendu la paire

Welded door bar x-brace cross reinforcements FIA approved
Diameter : 40x2mm
Pair

Ref. : O-AA-111B



• Kit de renforts pour fixation d'harnais

ENG • Roll Cage Harness Fixing Bar Kit

Livré assemblé avec les connexions
Diam 40x2mm

OMP roll cages harness fixing bar kit 40x2mm - FIA APPROVED

Ref. : O-AA-202A



• Renforts latéraux

ENG • Door Bars

Deux tubes de renfort latéral de diamètre 40mm. Réalisés en acier Fe45, ces renforts sont conçus pour être ajustés à la longueur désirée : une des deux connexions est simplement pointée pour pouvoir être enlevée et resoudée facilement. Longueur d'origine : 1,25m. Livré avec tout le nécessaire de connexion.

Ref. : O-AA-109

OMP roll cage 1,25m 40mm steel door bars FE45 with connections - FIA approved



• Kit renforts FFSA

ENG • FFSA Reinforcement Kit

Kit comprenant 1 renfort de toit démontable 1,20m + 2 renforts de liaisons amovibles 2x0,60m. Conforme aux normes FFSA 2005.

Ref. : O-AA-109-60

Kit includes 1 reinforcement Removable roof 1,20 m + 2 2x0,60m reinforcements detachable connections.
FFSA 2005 - approved

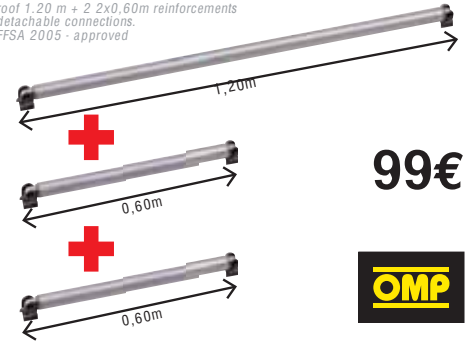

• Manchon

ENG • Sleeve Connection Tube

Manchon pour tubes de diamètre 40mm, pour réaliser la jonction entre les différentes parties de l'arceau. Matériau : acier allié au chrome-molybdène.

Ref. : O-AA-195

Sleeve for 40mm diameter tube, to achieve the junction between the different parts of the roll cage.
Material: alloy steel chrome-molybdenum.

19€
la pièce



Connexion demi lune femelle
Livré avec boulon M10

Ø40
Ø50

Ref. : O-AA-122
Ref. : O-AA-122-50

8€
8,50€

Female halfpipe connection.
Supplied with M10 bolt.

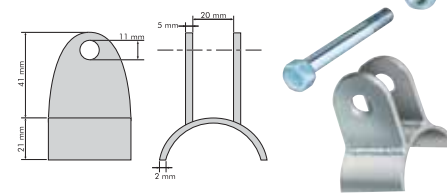

• Renforts Latéraux

ENG • Roll Cage Door Bars

Kit de tubes de renforts livrés avec boulonnerie et connexions
Vendu la paire
Diam 40x2mm
Long : 1,25m

OMP Roll cage door bars 1,25m 40x2mm + Nuts/Bolts - FIA approved
Pair

Ref. : O-AA-204

99€



• Renforts latéraux à Souder

ENG • Un-Welded Door Bar X-Brace Cross Reinforcements

Kit de renforts non assemblés
Diam 40x2mm
Vendu la paire

Weld-in door bar x-brace cross reinforcements FIA approved
Diameter : 40x2mm
Pair

Ref. : O-AA-111A



• Contreplaques

ENG • Foot Plates

Kit de contreplaques 2 avant + 2 arrières percées pour arceau

OMP roll cage fixing foot plates weld-in front/rear - FIA approved

Ref. : O-AA-203



Conformes à la réglementation FIA, ces contreplaques en acier sont disponibles en 2 modèles : plate (dimensions : 100x120x3mm) pour les renforts intérieurs, et en «L» ajustable de 3mm d'épaisseur.

OMP roll cage reinforcement flat foot plate - FIA approved

Contre plaque plate
Contre plaque en «L»

Ref. : O-AA-175S
Ref. : O-AA-175



Ref. : O-AA-175S

• Goussets

ENG • Cage Reinforcements

Angle 80°

Ref. : O-AA-200

14€

Angle 100°

Ref. : O-AA-201

14€

11€

Ref. : O-AA-175



• **Fourreau de protection**

ENG • Foamed Black Rubber Slewing

Fourreau de protection d'arceau en mousse, pour tubes de diamètre 40mm et 50mm. Coloris noir, longueur 2m. Non conformes à la réglementation FIA.

- Ø 40mm
Ref. : O-AA-113-40 24€
- Ø 50mm
Ref. : O-AA-113-50 32€

OMP roll cage 2m foamed black rubber slewing - FIA approved



à partir de
24€



• **Cache tube Arceaux carbone**

ENG • Roll Bar Carbon Cover

Longueur 1m

Carbone Ref. : MXR-E114C



~~39€~~
29€

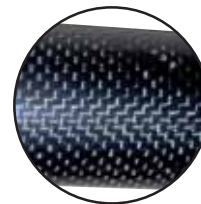

• **Fourreau de protection**

ENG • Roll Bar Cover

Doublure en velours pour fourreau, fermeture velcro
Longueur 1m (2 pièces)
Couleur : Bleu, Noir, Rouge.

Ref. : O-AA-113-FP

OMP roll cage door bar covers 1m velour + velcro closing.

Doublure pour fourreau, fermeture velcro
Longueur 50cm (2 pièces)
Couleur : Bleu, Noir, Rouge.

Ref. : O-AA-113-FT

35€

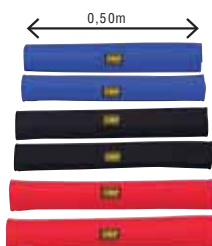

• **Fourreau de protection**

ENG • Roll Bar Cover

Revêtement en mousse pour arceaux de diamètre 40mm à 50mm. Homologuée FIA. Coloris unique (noir), longueur 495mm.

Ref. : O-AA-115-A

OMP roll cage 495mm foamed black rubber slewing - FIA approved

24€



• **Film anti-déflagration**

ENG • Protection Window Films

Obligatoire en rallye Gr.N, Gr.A et WRC. En cas d'accident, la vitre cassée adhère au film et offre une protection anti-éclat optimale.
Dim. : 1,52 x 2 ML
Vitres avant + arrière

Required in Gr.N, Gr.A and WRC rally. In case of accident, broken glass adheres to the film and provides optimum protection shatterproof. The film can be pressed from the inside and thus will exit the vehicle in an emergency.
Dimensions: 1,52 x 2 m
front + rear windows



• **Fumé**
ENG • Fumed



Ref. : FILM003



soit 12,83 le m²

Ref. : FILM002

• **Filet de sécurité**

ENG • Window Net

Dim : 50 x 70 cm
Nylon renforcé
Couleur : Noir
Ref. : O-NA-1870

68€

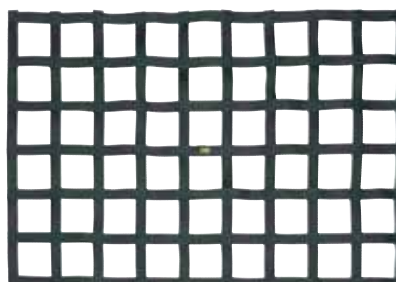

According to FIA current rules, the single net measures 60x60 mm. Colours:red, blue, black. Dimensions: 50x70 cm.



• Clés en Croix Eco renforcée

ENG • Reinforced Cross Wheel Spanner
Acier avec renfort au centre.

Ref. : AS-1820C
Steel with reinforcement in the center.



6,90€

• Clés en Croix Pro démontable

ENG • Removable Cross Wheel Spanner

Carré : 1/2" 17-19mm
Longueur : 300mm
Poids : 1.1kg

Ref. : KT-19961721

Square: 1/2" 17-19mm
Length: 300mm
Weight: 1.1kg

Démontable !

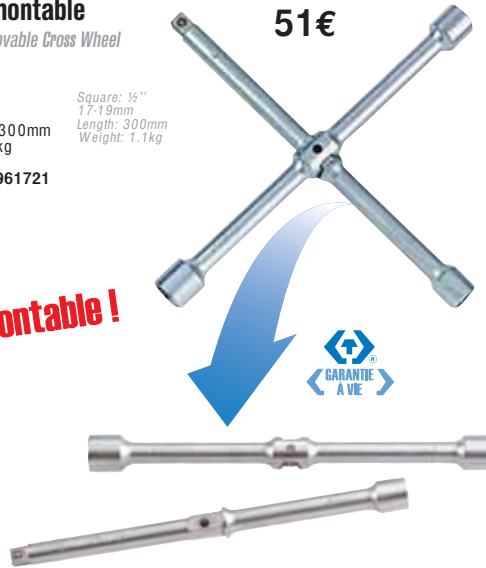

51€



• Clés en Croix Pro inox 19mm

ENG • Pro Stinless Cross Wheel Spanner
Dim. 320x300mm

Ref. : FE-1820-CR



69€
59€

• SUPPORT DE CLÉS EN CROIX

ENG • Spare Wheel Support

• Carbone

ENG • Carbon
Ref. SPE-SUP-CAR-CR



25€

Livré avec 2 tailles de clips de fixation pour s'adapter à toutes les croix.

Comes with two sizes of clips to fit all the crosses.

• Acier

ENG • Steel
En acier zingué anti-oxydation
Ref. O-NA-1820

Galvanized steel anti-oxidation



38€

• Carbone / Kevlar

ENG • Carbon / Kevlar
Ref. MXR-SUP-CROIX

40€



• Sparco

ENG • Sparco
Ref. 03776



29€

• SUPPORT CLÉS À CHOCS

ENG • Impact Wrench Support

• Carbone

ENG • Carbon
Ref. MC-SUPMAK1



84€

• Kevlar

ENG • Kevlar
Modèle universel Carbone / Kevlar
Ref. MXR-E147CK

103€

Universal model
Carbon / Kevlar



Ne convient pas à la clé KingTony

• Jeu de douilles chocs spéciales jantes alu

ENG • Special Alloy Wheel Long metric impact socket set

1/2" 17 - 19 - 21

Ref. : KT-4403MP
Douille Ø19"
Ref. : KT-441519M
14€

35€



GARANTIE À VIE

Socket Ø19



Ensemble de 3 douilles clés à choc. Spéciales jantes alu 17, 19 et 21mm
Ref. : AS-407037

27€

Set of 3 Impact sockets. Special alloy wheels 17, 19 and 21mm



• Support et fixation roue de secours

ENG • Spare Wheel Support

Acier
Ref. SPE-SUP-ROUE



29€

Ref. O-NA-1819



39€

Le système le plus simple et le plus rapide qui existe.

Ref. : O-NA-1821

Combination cross wheel spanner and spare wheel support. Particularly useful for Rally cars. Made from black powder coated finish.

50€



• Sangle roue de secours

ENG • Rally Spare Wheel Tie Down Strap

Courroie en nylon pour fixation de la roue de secours, complétée de 3 plaques et 3 œillets de fixation.

Spare wheel nylon tie down strap, comes complete with 3 plates and 3 fixing eye bolts.

Ref. O-NA-1822



36€



• Sangle roue de secours pro

ENG • Pro Spare Wheel Tie Down Strap

Modèle pro. Courroie en nylon avec système d'attache rapide.

Alloy quick release securing Fully adjustable Fits any combination Heavy duty ratchet tightening

Ref. T-SWSR

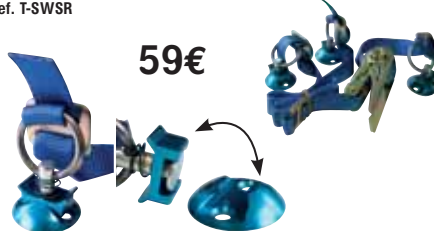

59€

• Bombe anti-crevaisson

ENG • Bomb Puncture Repair

Compatible tout type de pneu. 500ml

Ref. BA-4940

Repairs and immediately inflates your tire without tools and without dismantling. Compatible with any type of tire. 500ml



8€



• Cric Rallye

ENG • Rallye Jack

Ref. AS-CRIC

130€



Hauteur de départ (mm)	Course (mm)	Hauteur en fin de course (mm)	Capacité (kg)	Poids (kg)	Ref.
90	290	410	750	2.3	AS-CRIC480
90	440	530	650	2.4	AS-CRIC600
90	640	730	600	2.6	AS-CRIC800

• Gilet de sécurité

ENG • Security Vest

Homologué.

Ref. : AS-253075

3,50€



• Triangle de sécurité

ENG • Security Triangle

Triangle de sécurité obligatoire.

Ref. : AS-1825CEE

3,50€



• Marteau de sécurité

ENG • Safety Hammer

Marteau de sécurité brise vitre + lame coupe harnais. Livré avec son support.

Ref. : AS-MARTEAU

Safety window breaker hammer + Blade harness cut. Supplied with fixing bracket

9,90€



• Coupe sangle 3 en 1

ENG • 3 in 1 Harness Cutter

Marteau, torche, lampe d'urgence, et aimanté.

Ref. O-DB-460

Safety harness or seat belt professional racing accessory tool. Features a little hammer to smash glass, a light, emergency lamp, magnet and cutter to cut harness/seatbelts in times of emergency

17€



• Contrôleur de pression

ENG • Tyre Pressure Gauge



Caractéristiques : Pressions de 0,35 à 7 Bar Précision : 0,05 Bar Affichage rétroéclairage bleu Corps aluminium Arrêt automatique Livré avec étui Fonctionne avec 5 piles LR44 (fournies) Conforme norme NF EN 12645 Ref : SCH-65400-67

Ergonomic design, easy to use. Blue-low backlit display, aluminium body. 0,05 bar increments. Button to select the graduation. Storage case, blister packed. Automatic shut off after 90 seconds unused. 5 interchangeable LR44 batteries (included). In accordance to the EN 61000-6-3 and EN 61000-6-1 Norms

DE 0,35 À 7 BAR

29,90€



• Contrôleur de pression

ENG • Tyre Pressure Gauge



Contrôleur de pression digital et lampe à LED. Ecran digital bleu 0,35 Bars - 7 bars. Mini torche d'éclairage. 2 piles CR1225 fournies.

Ref : MN-009508

Digital pressure controller and LED lamp. Blue digital screen with tire pressure display. Bars 0,35 Bar - 7 bars. Mini torch light. 2 CR1225 batteries.

MINI TORCHE INTÉGRÉE

17€



RAPPORT DE TAILLE



• Contrôleur de pression

ENG • Tyre Pressure Gauge

Contrôleur de pression digital MICHELIN Manomètre numérique avec fonction programmation de la température désirée. Plage de fonctionnement: 0,35 - 7 bar. Mini torche d'éclairage. Cadran rétro-éclairé bleu.

Programmation de la pression désirée. 2 Piles CR2032 Lithium 3V fournies

Ref. MN-66127-67



Michelin digital pressure controller. Digital pressure gauge with desired temperature programming function. Operating range: 0,35 to 7 bar. Mini torch light. Blue backlit display. Programming of the desired pressure. supplied with 2x CR2032 3V Lithium Batteries

44,90€

• **Filet porte-casques GT2i**

ENG • GT2i Helmet In Car Carry Storage Net

Noir / Gris
Ref. T-FPC-NG

33€
29€



• **Filet porte-casques OMP**

ENG • Helmet In Car Carry Storage Net

À fixer sur l'arceau.
Fabriqué en tissu polyester.
Il peut contenir 2 casques.
Équipé du nécessaire de fixation.
Ref. O-NA-1858

Helmet carrying net in polyester.
Suitable for all cars,
can hold 2 helmets.

62€



• **Filet porte-casques**

ENG • Helmet In Car Carry Storage Net
Couleurs : noir, bleu, rouge

Ref. T-FPC

40€



• **Bac à casques OMP**

ENG • OMP Helmet Storage Box

Équipé de 4 poches extérieures permettant de ranger papiers, notes ou bouteilles d'eau...
Fixation par 4 vis.
Couleurs : noir, bleu, rouge
Ref. O-NA-1864

Rally helmet box velvet, with wide side pockets.
Colours : Black, Red, Blue

68€



• **Filet porte-casques**

ENG • Sparco Helmet In Car Carry Storage Net

Réf: 00313

49€



• **Bac à casques Sparco**

ENG • Sparco Storage Box

Nouvelle version en cuir fin lavable
Couleurs: bleu, noir, rouge
Réf: 01662.B.N.R

61€



• **Crochet porte casque OMP**

ENG • OMP In Car Helmet Hook

Prévu pour un casque, à fixer sur la diagonale de l'arceau à l'aide des colliers en métal fournis.
Ref. O-NA-1871

Helmet hook in steel.
To be attached to the roll cage with supplied metal clamps.

29€



• **Crochet alu**

ENG • Alloy Helmet Hook

Ø 45mm
Ref. LO-22570

Ø 38mm
Ref. LO-22572



18€

• **Crochet porte casque SPARCO**

ENG • Sparco Helmet Hook

Ref. 01666

29€



• **Lecteur de carte à 8 LEDS - potentiomètre**

ENG • 8 LEDs Map Lights

Avec potentiomètre de réglage.
Tête en aluminium.
Longueur 50cm.

With potentiometer
Alloy head light
Length : 50cm

Réf : LEC-LED-50

49€



• **Lecteur de carte à led Pro**

ENG • Pro LED Map Light



Longueur 50cm

Ref. : O-KA-1035 : 61€

Longueur 40cm

Ref. : O-KA-1036 : 58€

à partir de
58€



• **Lecteur de carte Eco**

ENG • Eco Map Lights

Eclairage axial facilite la lecture des documents.
Interrupteur sur platine alu.
Longueur flexible + lampe = 43cm.

Ref. LEC-1034A

Axial lighting helps reading documents.
Supplied in kit - Map light with switch, power supply + fuse + terminal.
Length : 43cm

26€



ÉCLAIRAGE ANTI-ÉBLOUISSEMENT !

• **Lecteurs de carte Avanti classic**

ENG • Avanti Classic Map Lights

Plus rigide, flexible ø13mm avec cône pour éclairage axial et interrupteur sur support alu.

Taille	Ref.	€
30 cm	LU-LC30C	38
50 cm	LU-LC50C	40

More rigid, Avanti 12v map lighting, 13mm diameter wrapped flexible with anti-glare cone for axial lighting and switch on aluminum plate.

à partir de
38€



Option :
4 ampoules LED
Réf. LU-LC-LED :
2,70€
Se monte en lieu et place de l'ampoule d'origine.

• **Lecteur de carte Avanti à 4 LED**

ENG • LED Avanti Map Light

Lecteur de carte Avanti à 4 LED
Le plus rigide des lecteurs de carte avec ampoule 4 LED 12V, flexible Ø 13mm, avec cône pour éclairage axial et interrupteur sur support en aluminium.

More rigid, Avanti 4 LEDs map lighting, 13mm diameter wrapped flexible with anti-glare cone for axial lighting and switch on aluminum plate.

à partir de
48€



Ref. LU-LC50LED
Prix 49.90€

Ref. LU-LC30LED
Prix 48€

• **Spécial reconnaissance et VH**



• **Lecteur de carte allume cigare**

ENG • Cigarette Lighter Map Light

Grâce à son branchement sur l'allume-cigare, il évite d'abîmer l'intérieur du véhicule. Si l'allume-cigare est loin du copilote, utiliser la rallonge ci-dessous.

Ref. : LEC-1034A-RECO

With its connection to the cigarette lighter, it avoids damaging the vehicle. If the cigarette lighter is far copilot, use the extension below.

19€



15€

Option : cordon rallonge
Fil torsadé extensible
(longueur 0.6m à 3m)

Ref. : LEC-CABLE



• PRO VTR FULL HD 1080P

ENG • PRO VTR FULL HD 1080P

Objectif CANON déporté avec grand angle, étanche, télécommande sans fil, microphone interne et externe, adaptateur pour connexion Rallye avec radio Peltor et Stilo.

Le pack Pro VTR 1080P comprend :

- 1 x Caméra HD étanche avec enregistreur déporté
- 1 x Télécommande sans fil
- 1 x Microphone filaire externe
- 1 x Câble audio pour connexion sur radio Peltor et Stilo rallye
- 1 x Socle de charge pour chargeur 220V et 12V
- 1 x Chargeur secteur USB 220V / allume-cigare 12V
- 1 x Câble sortie TV composite
- 1 x Câble USB 2.0
- 1 x Capuchon de protection pour la caméra
- 1 x Base de fixation 1/4 8mm photo standard
- 1 x Base de fixation pour tube & guidon
- 1 x Fixation velcro
- 1 x Fixation adhésive
- 2 x Batterie rechargeable Lithium 1800mAh
- 1 x Housse de transport

Garantie 1 an

Réf : CAM-PRO-VTR

Pro VTR 1080P pack includes :

- 1 x HD Waterproof Camera with Recorder.
- 1 x Wireless Remote.
- 1 x External Wired Microphone.
- 1 x Audio cable for connection to Peltor and Stilo intercoms
- 1 x Charging Cradle for 220V and 12V charger.
- 1 x 220V / 12V USB cigarette lighter charger.
- 1 x Output composite cable TV composite.
- 1 x USB 2.0 cable
- 1 x Protective cap for the camera
- 1 x Mounting base standard photo
- 1 x Mounting base for tube & handlebars
- 1 x Velcro Fastening
- 1 x Adhesive fixation
- 2 x 1800mAh Rechargeable Lithium Battery
- 1 x Carrying Case



Objectif **Canon**

Spécial Rallye



• Câble audio intercom radio

ENG • Audio Cable For Intercom

Jack / Composite RCA

Réf : CAM-CABLE-AUDIO

22€



• Fixation articulée bras PRO arceau

ENG • Roll Bar Camera Mount

Fixation étau Pro articulée Bras 19cm ou 29cm

19 cm : CAM-FIX02 69€

29 cm : CAM-FIX03 89€

Articulated clamp fixing (13cm or 29cm articulated arm). Very useful for deporting and adjust your camera.

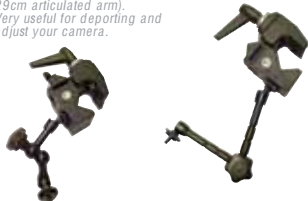

• Support ventouse

ENG • Suction Cup Mount

Compatible avec toutes les caméras (sauf FUN).

Le pack comprend : une boule, un support ventouse et un bras articulé.

Réf : CAM-PACK-VENTOUS

Compatible with all cameras (except FUN). Pack includes: a ball a suction cup support an articulated arm.

46€



Caractéristiques du Pro VTR 1080P :

- Capteur CMOS 5 MégaPixels
- 1080P: 1920 x 1080 à 30 images par seconde
- 720P: 1280 x 720P à 30 ips
- WVGA: 848 x 480P à 60 ips
- Ecran LCD couleur 2 pouces
- Angle de vue de 170° en 720P et WVGA, 140° en 1080P
- Zoom numérique 4x (en mode 720P et WVGA)
- Connexion pour microphone externe filaire (Micro inclus)
- Haut-parleur intégré
- Sortie TV (Pour visualiser les vidéos sur un téléviseur)
- Mémoire interne de 64Mo
- Slot carte mémoire SDHC compatible jusqu'à 32 Go
- Autonomie de 2H45min avec une carte SDHC 16 Go
- Port USB 2.0
- Batterie rechargeable lithium 1800mAh
- Autonomie de 2H30min sur batterie
- Dimension enregistreur: 115mm(H) x 58mm(L) x 27mm(P)
- Poids enregistreur avec batterie: 147 grammes
- Dimensions caméra: 98mm (L) x 29mm (D)
- Poids de la caméra: 99 grammes

Accessoires Caméras

Sacoches de maintenance enregistreur offerte



• Fixation articulée PRO Arceau

ENG • Roll Bar Camera Mount

Fixation étau avec rotule articulée sur 360° pour tube de 13 à 55mm

Vis standard en 6mm

Clamp fixing with 360° ball joint for 13 to 55mm tube. 6mm standard screw

45€



Réf : CAM-FIX01

• Support arceau

ENG • Roll Bar Camera Mount

Compatible avec toutes les caméras (sauf FUN).

Le pack comprend :
• une boule
• un support arceau (collier)
• un bras articulé.

Compatible with all cameras (except FUN). Pack includes: a ball a Roll bar support (clamp) an articulated arm.

49€



Réf : CAM-PACK-ARCEAU

Rappel : Règlementation fixation Caméras

• Montage intérieur

La fixation devra être de type rigide, située en arrière et au centre des dossiers des sièges. Pour les caméras de type « Crayon » elles pourront être fixées sur le montant de l'arceau avant et le boîtier devra être fixé sur le plancher (idem fixation batterie) derrière les sièges. Pas de montage type ventouse autorisé en compétition.

• Montage extérieur

Voitures ouvertes : Support de la caméra crayon fixé mécaniquement sur le tube d'arceau
Voitures fermées : Support d'une hauteur de 40mm fixé par des vis avec une contre-plaque d'épaisseur mini de 3mm de surface de 120cm2. La contre plaque devra être située à l'intérieur de la carrosserie afin de prendre celle-ci en sandwich avec le support.



• Caméra Rollei Bullet S-50 Wi-fi Pack

Dernière née de la gamme ROLLEI, la S-50 s'impose comme la caméra la plus aboutie de la marque Allemande. Grâce à son système innovant vous pourrez facilement modifier le look de votre caméra en changeant la façade de cette dernière.

Le boîtier compact et léger (58x46x25mm pour 79g), de cette caméra, est semblable à celui de la GoPro Hero3+. La caméra est équipée d'un large écran LCD, d'une télécommande sans fil, d'un caisson étanche jusqu'à 60 mètres avec lentille plate. La caméra présente un angle de vue extra large 175°.

La caméra intègre le wifi. La caméra intègre un mode d'enregistrement vidéo Full HD 1080P à 60 images par seconde ainsi qu'un mode photo de 20 Mégapixels.

La caméra est livrée avec deux batteries rechargeables, offrant près de 2h30 de film Full HD !!! Le boîtier étanche permet également de protéger la caméra des chocs et des chutes (jusqu'à 3mètres de haut).

Latest addition to the range ROLLEI, the S-50 has established itself as the most advanced camera of the German mark. Thanks to its innovative system you can easily change the look of your camera by changing the facade. The compact and lightweight casing (58x46x25mm to 79g) of the camera is similar to that of the GoPro Hero3+. The camera is equipped with a large LCD screen, a wireless remote control, up to 60 meters underwater housing with flat lens. 7 elements lens provides more clarity. The camera has an extra large view angle of 175°. The camera includes wifi. The camera incorporates a Full HD 1080P video recording at 60 frames per second and a 20 megapixel photo mode. The camera comes with two rechargeable batteries, providing approximately 2:30 Full HD movie! The waterproof housing also protects the camera from bumps and drops (up to 3 meters high).

La caméra est livrée avec :

- 1 x Caméra sport Rollei ActionCam S-50
- 1 x Télécommande sans fil portée 10m
- 4 x Face couleur interchangeable (Noir, bleu, orange, jaune)
- 1 x Socle de charge pour la télécommande
- 1 x Sangle velcro pour fixer la télécommande
- 1 x Boîtier submersible jusqu'à 60 mètres avec lentille plate
- 1 x Face arrière «acoustique» pour le boîtier
- 1 x Fixation adhésive plate 3M
- 1 x Fixation adhésive incurvée 3M
- 1 x Fixation polyvalente Large pour tous supports plats ou légèrement courbés
- 3 x Adhésifs 3M pour fixation polyvalente
- 1 x Base clip avec vis permettant de fixer la caméra aux différentes fixations Rollei.
- 1 x Anti-vibrateur pour absorber les vibrations transmises aux fixations.
- 2 x Batterie rechargeable Lithium 1050mAh
- 1 x Câble USB
- 1 x Manuel utilisateur «papier» en Français
- 1 x Logiciel Corel® VideoStudio® X6 Offert (En téléchargement)

The camera is supplied with :

- 1 x Rollei sports Camera ActionCam S-50
- 1 x Wireless Remote reach 10m
- 4 x interchangeable face color (Black, blue, orange, yellow)
- 1 x Charging Cradle for remote
- 1 x Velcro strap to attach the remote
- 1 x Waterproof case up to 60 meters with flat lens
- 1 x Rear «acoustic» for housing
- 1 x 3M adhesive fixation plate
- 1 x curved 3M adhesive fixation
- 1 x Large polyvalent fixing for flat or slightly curved brackets
- 3 x 3M Adhesives for polyvalent mounting
- 1 x clip Base with screws for attaching the camera to different Rollei fasteners
- 1 x Dampener to absorb vibration fixations.
- 2 x Rechargeable Lithium Battery 1050mAh
- 1 x USB Cable
- 1 x User manual «paper» in French
- 1 x Software Corel® VideoStudio® X6 Offers (Available for download)



Caractéristiques :

- Capteur 1/2.5 CMOS AMBARELLA 14 Méga Pixels
- Ecran LCD couleur 1.4 pouces (3.6 centimètres) amovible
- Caisson étanche jusqu'à 60 mètres de profondeur
- Télécommande sans fil avec une portée de 10 mètres
- Résolution vidéo :
- * 1080P : 1920x1080P (16/9) à 25 / 30 images par seconde
- Mode nuit avec amélioration automatique contraste & ISO.
- Mode retardateur photo 3 / 5 / 10 secondes.
- Enregistrement par commande vocale
- Enregistrement G-sensor.
- Format vidéo : Compression H.264, fichier «.MOV» compatible Windows et MAC.
- Entrée audio jack 2.5mm
- Microphone intégré
- Haut parleur intégré
- Stockage sur carte mémoire MicroSD&SDHC jusqu'à 32Go (class 10 minimum).
- Sortie mini HDMI pour visualiser vos enregistrements sur un téléviseur HD
- Compatible PC Windows XP2 & Vista, MAC OS X10.4.11 et supérieur
- Batterie amovible rechargeable Lithium 1000mAh (1h30 d'autonomie maxi)
- Batterie Bacpac 1100mAh (Batterie de secours se fixant à l'arrière de la caméra, procurant une autonomie de 1h30 max)
- Dimensions de la caméra : 60x51x42mm
- Poids de la caméra : 80 grammes
- Dimensions de l'écran LCD amovible : 60x42x16mm

Rollei
since 1920



299€

Rollei S-50
actioncam



• Caméra Rollei Bullet 5S

La caméra Rollei Bullet 5S se place comme la plus sérieuse des concurrentes de la GoPro Hero3, à un prix largement plus compétitif !!! Conçue dans la même usine que la GoPro, ce bijou de technologie est doté de toutes les dernières innovations électroniques du marché.

De plus elle est livrée avec un pack d'accessoires complet. Cette caméra sera aussi à l'aise en l'air, que sur terre ou sous l'eau.

La caméra est fournie avec un écran 3.6cm amovible. Parfait pour cadrer l'image ou encore faire le tri des enregistrements. Cette caméra est également livrée avec une télécommande sans fil.

Le capteur 14 Méga Pixels de toute dernière génération «Ambrella Master Color» offre une qualité d'image optimisée et une excellente réactivité aux changements de luminosité. Le mode nuit permet à cette caméra d'être très performante même dans des conditions de mauvaise luminosité.

Cette caméra est également dotée d'un mode 60 images par seconde en 1080p, qui permet de filmer des scènes rapides et d'effectuer des ralentis professionnels lors de vos montages vidéos.

Le port HDMI permet de visionner facilement les vidéos sur un téléviseur. L'enregistrement peut démarrer automatiquement lorsque la caméra est décollée ou lorsque le véhicule démarre.

La caméra est fournie avec un pack de fixations complets :

- tour de tête
- casques ventilés type VTT, motocross ou intégraux
- Carénage ou carrosserie courbée (support adhésif incurvé)

Réf. CAM-ROLLEI-5S

Rollei Bullet 5S camera stands as the most serious competitors beyond GoPro Hero3 at a far more competitive price! Designed in the same factory as the GoPro, this level of technology has all the latest electronic innovations in the market. In addition it comes with a complete accessory pack. This camera will be as comfortable in the air, on land or under water. The camera is supplied with a removable 3.6cm screen. Perfect to frame the picture or sort records. This camera also comes with a wireless remote. The 14 MegaPixels sensor latest generation «Ambrella Master Color» offers the enhanced image quality and excellent responsiveness to light changing. Night mode allows the camera to be very effective even in poor lighting conditions. This camera also has a 60fps 1080p mode, which allows fastmoving scenes and make professional slowed during your video editing. The HDMI port allows you to easily watch videos on a TV. Recording may start automatically when the camera is shaken or when the vehicle starts.

The camera comes with a full pack of fasteners :

- Headband
- Ventilated Mountain bike helmets type, dirt bike or full face
- Bent body (curved adhesive backing)

Rollei 5S
actioncam



279€

Features:

- 1/2.5 CMOS sensor Ambarella 14 MegaPixels
- Removable color LCD 1.4 inches (3.6 centimeters)
- Waterproof housing up to 60 meters depth
- Wireless remote control with a range of 10 meters
- Video resolution :
- * 1080P : 1920x1080P (16/9) at 25/30 frames per second
- Night mode with automatic contrast & ISO enhancement.
- SelfTimer picture mode 3 / 5 / 10 seconds.
- Record by voice order
- G-sensor Recording.
- Video Format : H.264 compression, .MOV file, Windows and Mac compatible.
- Audio jack 2.5mm
- Built-in Microphone
- High integrated speaker
- Storage on MicroSD & SDHC Memory card up to 32GB (class 10 minimum).
- Mini HDMI output to view your recordings on an HDTV
- Compatible PC Windows XP2 & Vista, MAC OS X10.4.11 and higher
- Removable Rechargeable Lithium Battery 1000mAh (1h30 maximum autonomy).
- Battery 1100mAh Bacpac (Battery Backup attaching to the rear of the camera, providing a range of 1:30 max)
- Camera dimensions : 60x51x42mm
- Camera Weight : 80 grams
- Dimensions of the removable LCD screen : 60x42x16mm

Comparatif Rollei / GoPro

	ROLLEI 5S	GOPRO HERO 3 SILVER	ROLLEI S-50
CAPTEUR	1/2,5 CMOS 14 Mégapixel	1/2,5 HD CMOS 11 Mégapixel	1/2,5 CMOS 14 Mégapixel
RÉSOLUTION	1920x1080P (16/9) à 25 - 30 images / seconde	1920x1080P (16/9) à 30 - 60 images / seconde	1920x1080P (16/9) à 25 - 30 images / seconde
GRAND ANGLE EN 1080P	•	•	X
WIFI	•	X	X
GYROCAM	•	•	X
TIME LAPSE	•	X	X
ECRAN	X 1,4"	• +99€	X 5cm
TELECOMMANDE	X	• +99€	X
BOITIER ÉTANCHE	X 60m	X 60m	X 60m
BOITIER AJOURÉ	•	• +59€	•
2 BATTERIES	•	• +25€	X
CARTE MÉMOIRE FOURNIE	•	•	•
ANTICHOC	•	•	X
FACADES INTERCHANGEABLES	•	•	X
SUPPORT CASQUE	•	•	X
SUPPORT PLAT	X	X	X
SUPPORT INCURVÉ	X	X	X
FIXATION TUBES	X entre 32 et 55mm	• +60€	• +19,9€
PRIX SANS OPTIONS	279	349	299

• Systèmes automatiques

Dans les épreuves nationales et régionales en GA/FA et F2000, un système d'extincteur automatique est obligatoire

Accessibilité du système

- le pilote assis et attaché normalement, doit pouvoir déclencher tous les extincteurs manuellement.
- Un dispositif de déclenchement extérieur doit être combiné avec l'interrupteur de coupe-circuit et marqué de la lettre « E »
- Pour les voitures de type WRC, l'activation de l'extincteur à l'intérieur ou à l'extérieur doit obligatoirement entraîner la coupure du moteur et de la batterie.

Automatic systems

In national and regional events in GA / FA and F2000, an extinguisher system is required

System accessibility

the driver seated and secured properly, should be able to trigger all extinguishers manually.
A triggering device must be combined with the cutout switch and marked with the letter « E »
For WRC cars type, activation of the fire extinguisher inside or outside must cause the engine and battery shutdown.

• Extincteurs manuels

L'extincteur manuel est le système d'extinction minimum
- dans les épreuves nationales et régionales en GN / FN
- dans les épreuves régionales en GA/FA

Chaque voiture doit être équipé d'un ou de deux extincteurs.

Manual extinguishers

The manual extinguisher is the minimum extinguishing system
In national and regional events in GN / FN
In regional events in GA / FA

All cars must be equipped with one or two extinguishers.

Agents extincteurs autorisés	Quantité minimale	Pressurisation
AFFF	2,4 litres	conformément aux instructions du fabricant
FX G-TEC	2.0 kg	conformément aux instructions du fabricant
Viro3	2.0 kg	conformément aux instructions du fabricant
Zero 360	2.0 kg	conformément aux instructions du fabricant
Poudre	2.0 kg	Mini 8 bars - Maxi 13,5 Bars



• Vérification de l'extincteur :

- 2 ans maxi après la date de remplissage
- 2 ans maxi après la date de la dernière vérification

Emplacement / Fixation :

- bonbonnes protégées de façon adéquate
- fixations résistantes à une décélération de 25 G
- Minimum 2 fermetures métalliques à dégagement rapide avec sangles métalliques
- Extincteurs facilement accessibles au pilote et au copilote.

Extinguisher checking:

Maximum 2 years after the date of filling
Maximum 2 years after the date of the last check

Location / Mounting:

Bottle adequately protected
Resistant fasteners for 25G deceleration
Minimum 2 metal locks with quick release metal straps
Extinguishers readily accessible to the pilot and copilot.

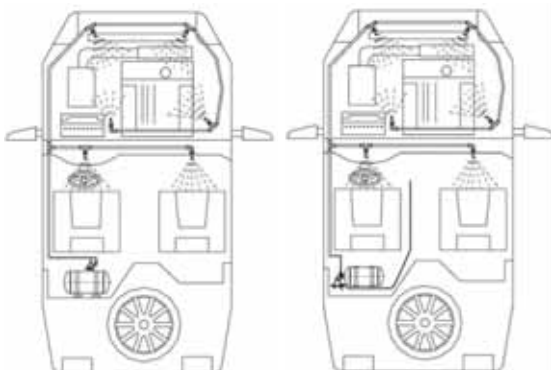

LE PLUS PETIT DU MONDE PROPORTIONS À L'ÉCHELLE !

ULTRALIGHT 1,8 KG

722€



194mm de haut

Alu électrique 0,9l - Formule



OBLIGATOIRE

F2000 - À PARTIR DU 1ER JANVIER 2014

NEW

OMP

250€
195€

Tarif maintenu
toute l'année

Kit extincteur automatique
mécanique pour véhicules
berlines (moteur et
habitacle).

Nouveau design OMP

Matériau : acier
Contenance : 4,25 litres
(Ecolife)

Poids total : 8,1 kg (supports
et sangles compris)

Longueur : 330 mm

Longueur (avec embout) :

420 mm

Diamètre : 160 mm

Réf : O-CMSST1-F

Electrical automatic extinguisher kit for
saloon car (engine and cockpit)

New OMP Design

Material : Steel

Capacity: 4,25 liters (Ecolife)

Total weight: 8,1 kg (brackets and straps
included)

Length: 330 mm

Total length : 420mm

Diameter: 160 mm

Vendu avec :

- 2x tirettes
 - 2x durites 4m
 - 6x diffuseurs
 - 4x raccords en T filetés
 - 2x raccords 90°
 - 1x raccord en T
 - 2x stickers
- Homologué FIA 2000

Sold with :

- 2x Pull cables
 - 6x Nozzles
 - 4x T connections
 - 2x 90° connections
 - 1x 3 way connections
 - 2x 4m AL tubing
 - 2x stickers
- Homologation FIA 2000

Acier mécanique 4,25l



• Alu électrique 2,8l - Formule

ENG • 2.8L Alloy Fire Extinguisher - Formula

Kit extingteur automatique électrique.
Matériau : aluminium ultraléger
Contenance : 2,8 litres (Ecolife)
Poids total : 4,3 kg (supports et sangles compris)
Longueur : 245 mm
Longueur (avec embout) : 286 mm
Diamètre : 160 mm

Livré avec :
- 1x boîtier de contrôle
- 1x bouton poussoir
- 1x câble
- 6x diffuseurs
- 4x raccords en T filetés
- 2x raccords 90°
- 1x raccord en T
- 4m de durite diam. 8 mm
- 4m de durite diam. 6 mm
- 2x stickers
Homologué FIA 2000

Réf : O-CEFAL2v

Electrical automatic extinguisher kit for formula car (engine and cockpit)
ultra light aluminium
Capacity: 2.8 liters (Ecolife)
Total weight: 4.3 kg (brackets and straps included)
Length: 245 mm
Length (with tip): 286 mm
Diameter: 160 mm

Supplied with :
1x control box
1x push button
1x wiring harness
6x Nozzles
4x T connections
2x 90° connections
1x 3 way connections
2x 4m AL tubing
2x stickers
Homologation FIA 2000 O.M. ECOLIFE N EX.009.00

568€



• Alu électrique 4,25l - Berline

ENG • 4.25L Alloy Fire Extinguisher - Saloon Car

Kit extingteur automatique électrique.
Matériau : aluminium ultraléger
Contenance : 4,25 litres (Ecolife)
Poids total : 6,2 kg (supports et sangles compris)
Longueur : 315 mm
Diamètre : 160 mm

Livré avec :
- 1x boîtier de contrôle
- 1x bouton poussoir
- 1x câble
- 6x diffuseurs
- 4x raccords en T filetés
- 2x raccords 90°
- 1x raccord en T
- 4m de durite diam. 8 mm
- 4m de durite diam. 6 mm
- 2x stickers
Homologué FIA 2000

Réf : O-CESAL2

Electrical automatic extinguisher kit for saloon car (engine and cockpit)
ultra light aluminium
Capacity: 4.25 liters (Ecolife)
Total weight: 6.2 kg (brackets and straps included)
Length: 315 mm
Diameter: 160 mm

Supplied with :
1x control box
1x push button
1x wiring harness
6x Nozzles
4x T connections
2x 90° connections
1x 3 way connections
2x 4m AL tubing
2x stickers
Homologation FIA 2000 O.M. ECOLIFE N EX.009.00

672€



• Alu électrique 0,9l - Formule

ENG • 0.9L Alloy Fire Extinguisher - Formula

Kit extingteur automatique électrique
Matériau : aluminium ultraléger
Contenance : 0,9 litre (Ecolife)
Poids total : 1,8 kg (supports et sangles compris)
Longueur : 194 mm
Longueur (avec embout) : 235 mm
Diamètre : 100 mm

Livré avec :
- 1x boîtier de contrôle
- 1x bouton poussoir
- 1x câble
- 6x diffuseurs
- 3x raccords en T filetés diam. 8mm
- 2x raccords en T diam. 8 mm
- 2x raccords 90° diam. 8 mm
- 1x raccord en T diam. 6mm
- 1x raccord 90° diam. 6mm
- 5m de durite diam. 8 mm
- 3m de durite diam. 6 mm
- 1x réducteur 6/8 mm
- 2x stickers
Homologué FIA 2000

Réf : O-CEFAL3

Electrical automatic extinguisher kit for formula car (engine and cockpit)
The world's smallest extinguisher
ultra light aluminium
Capacity: 0.9 liters (Ecolife)
Total weight: 1.8 kg (brackets and straps included)
Length: 194 mm
Length (with tip): 235 mm
Diameter: 100 mm

Supplied with :
1x control box
1x push button
1x wiring harness
6x Nozzles
4x T connections
2x 90° connections
1x 3 way connections
1x 5m 8mm AL tubing
1x 3m 6mm AL tubing
1x 6/8 reduction
2x stickers
Homologation FIA 2000 O.M. Ecolife Gold one seat n° EX.036.11

722€



gain de poids
-2,5kg



ULTRALIGHT : 1,8 KG

• Extincteur OMP CESAL 3R automatique électrique

ENG • XXXXXXXXXXXXX

Kit extingteur OMP CESAL 3R automatique électrique.
Matériaux : Alu.
Contenance : 1,3 litres (Ecolife).
Dimensions : A : 204 mm / B : 245 mm / C : 160 mm.
Poids total : 4,3 kg
Livré complet
Homologué FIA.

Réf : O-CESAL3R

Extinguisher OMP CESAL 3R Automatic Electric kit.
Material : Aluminum.
Capacity : 1.3 liters (Ecolife).
Dimensions : A : 204mm / B : 245mm / C : 160 mm.
Total weight: 4.3 kg
Comes complete.
FIA.

750€



• Extincteur OMP CESAL 3 automatique électrique circuit

ENG • XXXXXXXXXXXXX

Kit extingteur OMP CESAL 3 automatique électrique ultra léger pour berline.
Matériau : Alu.
Contenance : 1,3 litres (Ecolife).
Dimensions : A : 204 mm / B : 246 mm / C : 130 mm.
Poids total : 2,5 kg
Livré complet
Homologué FIA.

Réf : O-CESAL3

Extinguisher OMP CESAL 3 automatique électrique circuit

Extinguisher OMP CESAL 3 automatic electric kit ultralight for sedan.
Material : Aluminum
Capacity : 1.3 liters (Ecolife).
Dimensions : A: 204mm / B: 246mm / C: 130 mm.
Total weight : 2.5 kg
Comes complete
FIA.

819€



• Acier mécanique 2,8l - Formule

ENG • 2.8L Steel Fire Extinguisher - Formula

Kit extingueur automatique mécanique.
Nouveau design OMP
Matériau : acier
Contenance : 2,8 litres (Ecolife)
Poids total : 5,6 kg (supports et sangles compris)
Longueur : 330 mm
Diamètre : 130 mm
Livré avec :
- 2x tirettes
- 2x durites 4m
- 6x diffuseurs
- 4x raccords en T filetés
- 2x raccords 90°
- 1x raccord en T
- 2x stickers
Homologué FIA 2000

Réf : O-CMFST1

Steel mechanical extinguisher kit
for formula car (engine and cockpit)
Capacity: 2.8 liters (Ecolife)
Total weight: 5.6 kg (brackets and
straps included)
Length: 330 mm
Diameter: 130 mm

Supplied with :
2x Full cables
6x Nozzles
4x T connections
2x 90° connections
1x 3 way connections
2x 4m AL tubing
2x stickers
Homologation FIA 2000 O.M.
ECOLIFE N EX.009.00



279€



• Acier mécanique 4,25l - Berline

ENG • 4.25L Steel Fire Extinguisher - saloon Car

Kit extingueur automatique mécanique.
Nouveau design OMP
Matériau : acier
Contenance : 4,25 litres (Ecolife)
Poids total : 8,1 kg (supports et sangles compris)
Longueur : 330 mm
Longueur (avec embout) : 420 mm

Diamètre : 160 mm
Livré avec :
- 2x tirettes
- 2x durites 4m
- 6x diffuseurs
- 4x raccords en T filetés
- 2x raccords 90°
- 1x raccord en T
- 2x stickers
Homologué FIA 2000

Réf : O-CMSST1

Steel mechanical extinguisher kit for
saloon car (engine and cockpit)
Capacity: 4.25 liters (Ecolife)
Total weight: 8.1 kg (brackets and
straps included)
Length: 330 mm
Length (with tip): 420 mm
Diameter: 160 mm
Supplied with :
2x Full cables
6x Nozzles
4x T connections
2x 90° connections
1x 3 way connections
2x 4m AL tubing
2x stickers
Homologation FIA 2000 O.M.
ECOLIFE N EX.008.00



292€
245€



• Acier électrique 4,25l - Berline

ENG • 4.25L Steel Fire Extinguisher - saloon Car

Kit extingueur automatique électrique.
Nouveau design OMP
Matériau : acier
Contenance : 4,25 litres (Ecolife)
Poids total : 7,7 kg (supports et sangles compris)
Longueur : 330 mm
Longueur (avec embout) : 385 mm
Diamètre : 160 mm
Livré avec :
- 1x boîtier de contrôle
- 1x câble
- 1x bouton poussoir
- 2x durites 4m
- 6x diffuseurs
- 4x raccords en T filetés
- 2x raccords 90°
- 1x raccord en T
- 2x stickers
Homologué FIA 2000

Réf : O-CESST1

Steel Electrical automatic extinguisher kit
for saloon car (engine and cockpit)
Capacity: 4.25 liters (Ecolife)
Total weight: 7.7 kg (brackets and
straps included)
Length: 330 mm
Length (with tip): 385 mm
Diameter: 160 mm

Supplied with :
1x control box
1x push button
1x wiring harness
6x Nozzles
4x T connections
2x 90° connections
1x 3 way connections
2x 4m AL tubing
2x stickers
Homologation FIA 2000
O.M. ECOLIFE N EX.008.00



549€



• Platinum / White / Black Collection



• Platinum Collection



• White / Black Collection



• Supports extincteurs

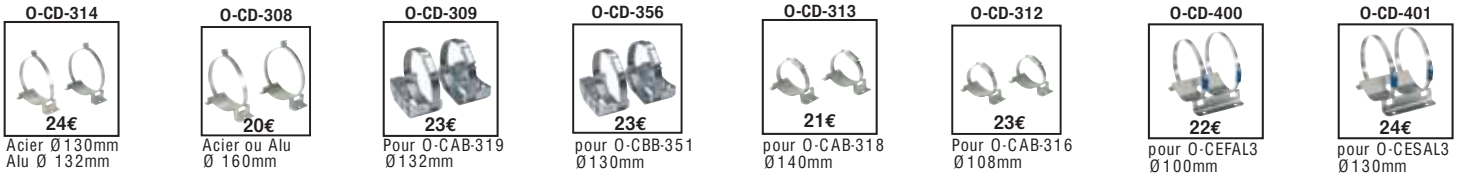

• Caractéristiques bonnones

Ref.-Art.	Ecolife (L)	Poids à vide (kg)	Poids total* (kg)	A (mm)	B (mm)	C (mm)	Ref.-Art.	Ecolife (L)	Poids à vide (kg)	Poids total* (kg)	A (mm)	B (mm)	C (mm)
PLATINUM COLLECTION													
O-CEFAL3-B	0.9	0.4	1.8	194	235	100	Extincteurs manuels						
O-CESAL3-B	1.3	0.7	2.5	204	246	130	O-CAB-318	4 Kg poudre	2.7	6.8	370	470	140
WHITE COLLECTION													
O-CEFAL2-B	2.8	0.94	4.3	245	286	160	O-CAB-319	2.4	2.25	5.0	295	390	132
O-CESAL2-B	4.25	1.3	6.2	315	210	160	O-CAB-316	2 Kg poudre	0.7	3.1	227	330	108
BLACK COLLECTION													
O-CMSST1-B	4.25	2.4	8.1	330	420	160	O-CBB-351	2.4	1.15	4.0	300	390	130
O-CMFST1-B	2.8	1.97	5.6	295	385	130	Poids total * (kg) : bonbonne, soupape, plongeur, liquide et fixations.						
O-CESST1-B	4.25	2.4	7.7	330	385	160							

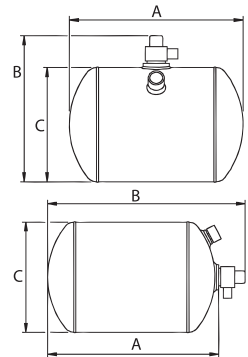

• Révisions extincteurs

Contenance ou référence extincteur	Référence	€	
Changement de liquide seulement	DS-O-CA-365L	89	
et révision des 2 ans.	DS-O-CB-367L	119	
Changement de liquide et remplacement	pour extincteur O-CBB-351	DS-O-CBB-351LV	89
valve électrique si extincteur percuté	pour extincteur O-CB-364	DS-O-CB-364LV	199
ou plus de 5 ans.	pour extincteur O-CB-365	DS-O-CA-365LV	265
	pour extincteur O-CB-366 et O-CEFAL2	DS-O-CB-366LV	265
	pour extincteur O-CB-367 et O-CESAL2	DS-O-CB-367LV	286



Recharge/verification Extincteur



Recharge et Vérification
de tous vos Extincteurs (uniquement)
(sauf poudre) Tarifs, nous consulter.

à partir de
89€

Tél. 04 67 13 88 13

Fax. 04 67 13 88 14

Conformément aux normes FIA tous les extincteurs sont livrés avec support et sangles métalliques

• **Alu Poudre 2kg**

ENG • 2kg Powder Hand Held Aluminium Fire Extinguisher

Matériau : aluminium
Contenance : 2 kg poudre
Poids total : 3,1 kg
Longueur : 280 mm
Longueur (avec embout) : 330 mm
Diamètre : 98 mm
Homologué FIA (EN3-V 98/126)

Réf : O-CAB-316

Steel hand held extinguisher, complete with aluminium brackets and stainless steel quick release clamps.
2 kg powder
Total weight: 3,1 Kg
Diameter: 108 mm
Homologation FIA EN3-V98/126

82€



• **Acier Poudre 4 kg**

ENG • 4kg Powder Hand Held Steel Fire Extinguisher

Matériau : acier
Contenance : 4 kg poudre A/B/C
Poids total : 6,8 kg
Longueur : 470 mm
Longueur (avec embout) : 370 mm
Diamètre : 140 mm
Homologué FIA (EN3-V 98/126)

Réf : O-CAB-318

Steel hand held extinguisher, complete with aluminium brackets and stainless steel quick release clamps.
4 kg powder, A/B/C classes.
Total weight: 6,8 Kg
Diameter: 140 mm
Homologation FIA EN3-V98/126

93€



• **Acier Ecolife 2,4l**

ENG • Racing Hand Held Fire Extinguisher 2.4L

Matériau : acier
Contenance : 2,4 litre (Ecolife)
Poids total : 5 kg
Longueur : 295 mm
Longueur (avec embout) : 390 mm
Diamètre : 132 mm

Réf : O-CAB-319

Steel hand held extinguisher, complete with aluminium brackets and stainless steel quick release clamps.
2,4 lt of Ecolife
Total weight: 3,1 Kg
Diameter: 130 mm
FIA approved

117€



• **Alu Ecolife 2,4l**

ENG • Hand Held Aluminium Fire Extinguisher 2.4L

Matériau : aluminium
Contenance : 2,4 litre (Ecolife)
Poids total : 4 kg
Longueur : 300mm
Longueur (avec embout) : 390 mm
Diamètre : 130 mm

Réf : O-CBB-351

Aluminium hand held extinguishers complete with aluminium brackets and stainless steel quick release clamps.
2,4 lt of Ecolife
Total weight: 4 Kg
Diameter: 130 mm
FIA Approved

202€



• **Kit 2,4l manuel aluminium**

ENG • Hand Held Aluminium 2.4L Fire Extinguisher

Dispositif d'aspiration flexible pour fonctionner en toute position
Formation de mousse
Support en aluminium
Ozone friendly
Homologué FIA
2,4 litres
Diamètre: 130

Réf: 0146BA2411

Aluminium Hand-held extinguisher, 2,4 litre / 2,64 Kg comes with two brackets, WITH FLEXIBLE SUCTION DEVICE, WORKS IN ANY POSITION
Ozone friendly
FIA Approved
Diameter 130mm

238€



• **Kit 2,4l manuel acier**

ENG • Hand Held Steel 2.4L Fire Extinguisher

Dispositif d'aspiration flexible pour fonctionner en toute position
Formation de mousse
Support en acier
Ozone friendly
Homologué FIA
2,4 litres
Diamètre: 130

Réf: 0146BS2411

Steel Hand-held extinguisher, 2,4 litre / 2,64 Kg comes with two brackets, WITH FLEXIBLE SUCTION DEVICE, WORKS IN ANY POSITION
Ozone friendly
FIA Approved
Diameter 130mm

118€



• **Extincteur GT2l 2kg Poudre**

ENG • GT2l 2kg Powder Fire Extinguisher

Type P2 2 Kg
Classe ABC
Classement 8A/55B/C
Température de fonctionnement -30°C - 60°C
Norme EN3 - FIA
Code 0002B
Cuve acier.

Réf: GT-EXT2KG

P2 2kg powder Type, A/B/C classes complies EN3, 8A/55B/C
Operating temperature -30°C - +60°C
Standard EN3 - FIA
Code : 0002B
Steel bottle

40€



• **SPÉCIAL ASSISTANCE**

• **Extincteurs assistance 6kg**

ENG • 6kg Hand Held Fire Extinguisher

Extincteur manuel poudre ABC 6kg
Equipé d'un manomètre de pression.
Obligatoire en parc d'assistance.
Poids : 10kg
Hauteur : 55cm
Ø : 15,5cm

Réf : AS-EXTINCTEUR6

Steel hand-held extinguisher, 6kg - powder A/B/C classes with Pressure gauge
Mandatory in service park
Weight : 10kg
Length : 550mm
Diameter : 155mm

49€

INDISPENSABLE
DANS LE PARC
D'ASSISTANCE



• Kit 4,25l mécanique Aluminium

ENG • ENG • 4.25L Aluminium Fire Extinguisher - saloon Car

Extincteur avec commande mécanique
Formation de mousse
Ozone friendly
Homologué FIA
4,25 litres
Diamètre: 160

Réf: 0146MA4011

Fia approved
Ozone friendly
AFFF
Aluminium
Mechanical activation
Diameter 160 mm
4,25L

490€
eparco
FIA APPROVED



• Kit 4,25l mécanique Acier

ENG • ENG • 4.25L Steel Fire Extinguisher - saloon Car

Extincteur avec commande mécanique
Formation de mousse
Ozone friendly
Homologué FIA
4,25 litres
Diamètre: 160

Réf: 0146MS4011

262€
eparco
FIA APPROVED

Fia approved
Ozone friendly
AFFF
Steel
Mechanical activation
Diameter 160 mm
4,25L

• Kit 4,25l électrique Acier

ENG • 4.25L Steel Fire Extinguisher - saloon Car

Extincteur avec commande électrique
Formation de mousse
Ozone friendly
Homologué FIA
4,25 litres
Diamètre: 160

Réf: 0146ES4011

550€
eparco
FIA APPROVED



Fia approved
Ozone friendly
AFFF
Steel
Electrical activation
Diameter 160 mm
4,25 lt

• Kit 4,25l électrique Aluminium

ENG • ENG • 4.25L Aluminium Fire Extinguisher - saloon Car

Extincteur avec commande électrique
Formation de mousse
Ozone friendly
Homologué FIA
4,25 litres
Diamètre: 160

Réf: 0146EA4011

658€
eparco
FIA APPROVED

Fia approved
Ozone friendly
AFFF
Aluminium
Electrical activation
Diameter 160 mm
4,25 lt



• PIECES DETACHEE POUR KITS AUTOMATIQUES

ENG • Extinguisher Kit Spare Parts

	Réf.	KIT MECANIQUE		KIT ELECTRIQUE		€
		Kit 4,25l méca. Alu Réf: 0146MA4011	Kit 4,25l méca. Acier Réf: 0146MS4011	Kit 4,25l Elec. Alu Réf: 0146EA4011	Kit 4,25l Elec. Acier Réf: 0146ES4011	
Boitier de contrôle	Réf: 0140025	-	-	1	1	89,70
Bouton poussoir	Réf: 0140027	-	-	1	1	15,30
Câble électrique	Réf: 0140026	-	-	1	1	15,50
Tirette	Réf: 014RL24CL (360 cm) Réf: 014RL25CC (180 cm)	2	2	-	-	15,50 13,00
Diffuseur	Réf: 0140019	6	6	6	6	8,90
Raccord en T	Réf: 0140020	1	1	1	1	5,00
Raccord en T fileté	Réf: 0140022	4	4	4	4	5,80
Raccord 90°	Réf: 0140021	2	2	2	2	4,00
Sticker	Réf: 0140032	2	2	2	2	1,00
Durite (4m)	Réf: 0140023	2	2	2	2	6,60





A QUOI ÇA SERT ?

What's the point?

Un siège baquet sert à avoir une bonne position de conduite

Etre bien tenu dans les virages

Attention : C'est un produit de sécurité. La qualité est importante

A racing seat used to have a good driving position

Being tidy cornering

Attention: This is a security product. Quality is important



Mitsubishi Pajero Evo
équipage Picard / Alphand



COMMENT ÇA FONCTIONNE ?

How it works?

Plusieurs types de sièges en fonction des besoins

- Siège Fixe plus sportifs, ou rabattables pour libérer l'accès aux places AR dans les véhicules 3 portes
- Structures tubulaires plus confortables ou fibre (de verre ou de carbone) plus rigides, fortement utilisés en compétition.
- Homologués FIA, pour le sport automobile (durée de vie = 5ans) ou obéissant à la norme de sécurité Européenne ECE-96/37 nécessaire à l'homologation d'un siège dans un véhicule.

Several types of seats as required

• Sportiest Fixed seat or folding to allow access to the rear seats in 3 doors vehicles.

• Tubular structures are more comfortable or fiber (glass or carbon) more rigid, heavily used in competition.

• FIA Approved, (Lifetime = 5 years) or obeying the European safety standard ECE-96/37 required for approval of a seat in a vehicle.



LES INFOS TECHNIQUES

Technical information

Ce qu'il faut savoir sur le montage :

Attention au volume de la voiture Il faut s'assurer que les sièges vont rentrer: Les sièges tubulaires sont plus faciles à placer. Plus confortables on peut aussi modifier légèrement leur forme avec un vérin Les fixations des sièges sont latérales (sièges FIA uniquement) ou centrales par-dessous.

Il est nécessaire d'avoir :

Un kit de fixation spécifique pour faire une base sur lequel le siège pourra se fixer (en vente page 188)

Un Kit glissière qui permet d'avancer ou reculer le siège (O-HC-665) (en vente page 187)

Les véhicules particuliers :

Les sièges d'origine avec ceintures intégrées : Dans la mesure du possible, il faut reprendre la ceinture d'origine.

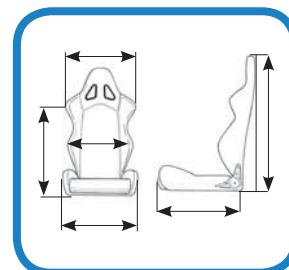

What to know about the installation: Be careful to the car volume. It must ensure that the seats will go. Tubular seats are easier to place. Seat fixations are lateral (FIA seats only) or plants underneath.

It is necessary to have:

A specific fixing kit to make a base on which the seat can be fixed (for sale page 188)

A slide that allows the seat forward or backward (O-HC-665) Kit (for sale page 187)

Particular vehicles:

The original seats with integrated belts: Whenever possible, we must take the original belt.

A QUI LE VENDRE ?

Who sell it?

A la personne qui

- Recherche un look racing
- A une conduite Sportive
- Souhaite rafraichir sa voiture sans payer le prix de sièges d'origine
- En a un usage compétition

A person who

• looking for a racing look

• To a Sport drive

• Wish to refresh his car without paying the price of original seats

• In a competition use



COMMENT MIEUX LE VENDRE ?

How better to sell it?

Il faut déterminer les besoins du client :

- Journaliers ou exceptionnels
- Usage racing ou tourisme
- Un siège fixe ou rabattable en fonction de la voiture et de l'accès aux places AR

En avoir 2 dans un magasin permet de susciter le besoin,

1 siège fixe + 1 rabattable.



Must determine the customers needs:

• Daily or exceptional

• racing or tourism

• A fixed or folding seat to access to rear seats

Having 2 in a store can create a need,

1 fixed + 1 folding seat.

AVANTAGES DU PRODUIT

Product advantage

OMP fabrique des sièges depuis plus de 30 ans pour la compétition et pour la route.

1ère monte challenges FERRARI MASERATI, PORSCHE, FIAT, RENAULT etc.

• Solidité et rigidité pour être plus sécuritaires (testés jusqu'à 25G pour les FIA). La production obéit à des normes ISO 9001

• Qualité et finition exceptionnelle destinées à durer dans le temps

Assemblages, doubles coutures

Tissus choisis pour chaque utilisation

Mousses haute densité.

Pour les rabattables, molettes de réglages micrométriques

• Finition à la main.



Finition à la main

OMP manufactures seats for over 30 years for competition and for road use.

1st mounting on FERRARI MASERATI, PORSCHE, FIAT, RENAULT etc..

• Strength and rigidity to be safer (tested up to 25G FIA). Production follows ISO 9001

• Exceptional quality, finish and durability

Assemblies, double stitched

Fabrics selected for each use

High density foams.

For folding, micrometric adjustment knobs

• Hand finished.



• **Siège Baquet OMP série spéciale GT2i**

ENG • OMP Racing Seat Special GT2i Serie

Baquet Fibre
Inscription GT2i sur dossier

Coque entièrement recouverte de tissu.
Coussin sous-cuisses ciglié GT2i

Fixations latérales.

Compatible HANS®

Homologué FIA 8855-1999.

Couleur : Noir.

Réf. : GT-BF001.N

Fibre Seat
GT2i registration on the back

Completely covered with fabric shell.

Side fixings points type W.

HANS® Compatible

FIA 8855-1999.

Color: Black.

249€

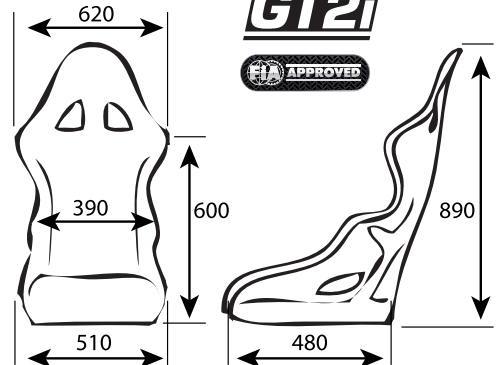

• **ARS**

ENG • ARS

Baquet en fibre de verre.
Recouvert de tissu, type velours.
Garnitures antidérapantes.

462€

Réf : O-HA-774

Matière : fibre de verre
Poids (env.) : 8,9 kg
Harnais : 5 passages
Fixations : type W
Compatible Hans
Homologation : FIA 8855-1999
Couleur : noir

Professional Racing seat.
Gel-coated fiberglass shell.
Side fixing points type W.
Weight (approx.): 8.9 kg
Upholstered entirely in new high breathability ARTEX® material.
HANS compatible.
Homologated FIA 8855/1999.

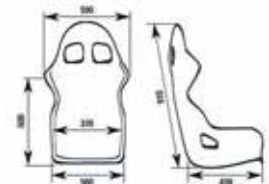

• **CHAMP**

ENG • CHAMP

Baquet est en fibre de verre. Sa coque est très anatomique et recouverte de tissu. Le siège baquet CHAMP est conseillé pour les pilotes ayant une corpulence moyenne/forte.

Matière : fibre de verre

Poids (env.) : 8,9 kg

Harnais : 5 passages

Fixations : type W latérales

Compatible Hans

Homologation : FIA 8855-1999

Couleur : noir

Réf : O-HA-766

Racing seat.
Gel-coated fiberglass shell.
Large shoulder harness slots to accommodate various heights.
Removable back and leg cushion for maximum seating comfort.
Compatible with the HANS® safety device.
Side fixing points type W.
Weight (approx.): 8.9 kg
Total height: 88 cm
Completely covered in velour.
HANS compatible.
FIA 8855/1999 homologated.

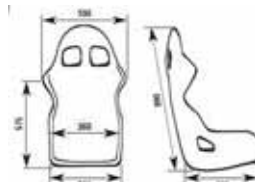

359€

• TRS

ENG • TRS

Ce siège baquet a une structure tubulaire. Il est destiné aux pilotes ayant un gabarit moyen et fort. Coussin repose jambes amovible.
Poids (env.) : 10,3 kg
Angle d'inclinaison : 85°
Harnais : 5 passages
Fixations : type W - Y latérales-inf
Homologation : FIA 8855-1999
Couleurs : bleu, noir, rouge

Réf : O-HA-741

*Tubular steel frame.
Large shoulder harness slots to accommodate various heights.
Medium height side bolsters for lateral leg support for higher protection.
Removable leg rests to allow maximum individual seating comfort.
Compatible with the HANS® safety device.
Side fixing points type W and bottom fixing points type Y.
Weight (Approx.): 10.3 kg
HANS compatible.
FIA 8855/1999 homologated.
Colours : Red, Black, Blue*

191€

• TRS PLUS

ENG • TRS Plus

Idem TRS
Couleurs : Noir/ Gris, Noir/ Rouge, Noir/Rouge/Bleu

Réf : O-HA-744

*Same as TRS
Colours : Black/ white, Red/ white, Blue/ white*

227€

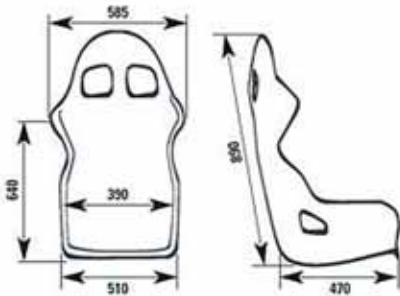

• TRS SKY

ENG • TRS SKY

Revêtement en SKAI, lui donne un très bel effet simili cuir.
Poids : 10,8 kg

Réf : O-HA-760

*Racing seats.
Tubular steel frame.
Weight (Approx.): 10.3 kg
Upholstered entirely in black vinyl.
HANS compatible.
FIA 8855/1999 homologated.*

227€



• TRS Size

ENG • TRS SIZE

Idem TRS sauf dimensions

à partir de 191€

Same as TRS except sizes

XL

XS



TRS XL
Réf : O-HA-781 : 203€

TRS XS
Réf : O-HA-783 : 191€

• **WRC**

479€

Matière : fibre de verre
Poids (env.) : 8,9 kg
Angle d'inclinaison : 80°
Harnais : 5 passages
Fixations : type W latérales
Compatible Hans
Homologation : FIA 8855-1999
Couleur : noir

Réf : O-HA-773

Gel-coated fiberglass shell.
Side fixing points type W.
Weight (approx.): 8.9 kg
Upholstered entirely in new high breathability AIRTEX® material.
HANS compatible.
FIA 8855/1999 homologated.

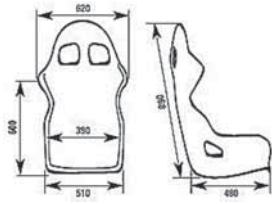

• **RS-PT.2**

467€

Matière : fibre de verre
Poids (env.) : 10,4 kg
Harnais : 5 passages
Fixations : type W latérales
Compatible Hans
Homologation : FIA 8855-1999
Couleur : noir

Réf : O-HA-762

Fiberglass shell.
Compatible with the HANS® safety device.
Side fixing points type W.
Completely covered in velour.
HANS compatible.
FIA 8855/1999 homologated.

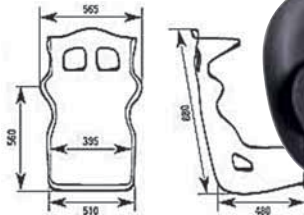

• **WRC XL**

Réf : O-HA-778

515€



587€



• **HTE**

Matière : fibre de verre
Poids (env.) : 9,4 kg
Angle d'inclinaison : 80°
Harnais : 5 passages
Fixations : type W latérales
Compatible Hans
Homologation : FIA 8855-1999
Couleur : noir

Réf : O-HA-772

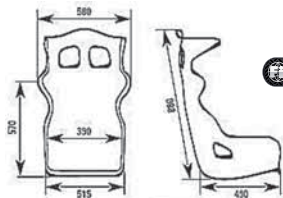

Gel-coated fiberglass shell.
Compatible with the HANS® safety device.
Side fixing points type W.
Upholstered entirely in new high breathability AIRTEX® material.
HANS compatible.
FIA homologated 8855/1999.

563€



• **HTE XL**

Réf : O-HA-771

• **HTE 400**

Matière : fibre de verre
Poids (env.) : 9,4 kg
Angle d'inclinaison : 80°
Harnais : 5 passages
Fixations : type W latérales
Compatible Hans
Homologation : FIA 8855-1999
Couleur : noir

Réf : O-HA-780

Compatible with the HANS® safety device.
Side fixing points type W.
Upholstered entirely in new high breathability AIRTEX® material.
HANS compatible.
FIA homologated 8855/1999.



598€



• BAQUET TRS LEGEND

ENG • TRS Legend Racing Seat (FIA)

Matière : structure tubulaire
Poids (env.) : 10,8 kg
Hauteur totale : 89 cm
Largeur épaules : 58,5 cm
Largeur lombaires : 39 cm
Largeur assises extérieur : 51 cm
Longueur totale : 47 cm
Harnais : 5 passages
Fixations : type W ou Y
Compatible Hans
Homologation : FIA 8855-1999
Couleur : noir

Réf : O-HA-775

Compatible with the HANS® safety device.
Side fixing points type W and bottom type Y.
Weight (Approx.): 10.8 kg
Total height: 89 cm
Shoulder width: 58.5 cm
Lumbar width: 39 cm
Outdoor seating width: 51 cm
Total length: 47 cm
Homologation: FIA 8855-1999
Color: black
Completely covered in faux leather with contrast stitching.

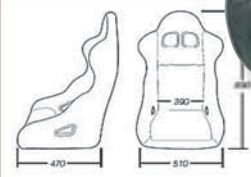

213€



**HANS®
COMPATIBLE**

• BAQUET BRANDS HATCH

ENG • Brands Hatch Racing Seat

Appui-tête réglable.

Matière : structure tubulaire
Hauteur totale : 76 cm
Largeur épaules : 54 cm
Largeur lombaires : 32 cm
Largeur assises extérieur : 54 cm
Longueur totale : 55 cm
Fixations : M8 - inférieures 345x270 mm (type Y)
Non homologué

Réf : O-HA-757

Tubular steel frame.
Velvet seat and back rest.
Faux leather sides with particular rhombus quilting.
Adjustable velvet headrest for greater comfort.
M8 fixing points - lower 345 x 270 mm. (Y)
Total height: 76 cm
Shoulder width: 54 cm
Lumbar width: 32 cm
Outdoor seating width: 54 cm
Total length: 55 cm
Upholstered in faux leather and velvet.

252€

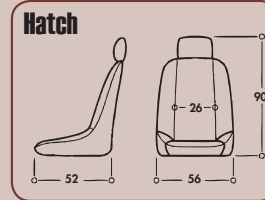

• BAQUET CLASSIC

ENG • Classic Racing Seat

Matière : structure tubulaire
Poids (env.) : 7,5 kg
Hauteur totale : 90 cm
Largeur épaules : 56 cm
Largeur lombaires : 26 cm
Largeur assises extérieur : 56 cm
Longueur totale : 52 cm
Fixations : M8 - inférieures 345x270 mm (type Y)
Non homologué

Réf : O-HA-737E

230€

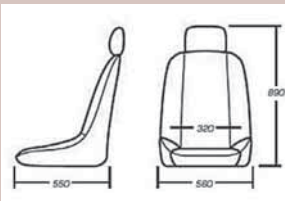

Tubular steel frame.
Raised backrest and velvet seat.
Faux leather sides.
Adjustable velvet headrest for greater comfort.
M8 fixing points - lower 345 x 270 mm. (Y)
Weight (approx.): 7.5 kg
Total height: 90 cm
Shoulder width: 56 cm
Lumbar width: 26 cm
Outdoor seating width: 56 cm
Total length: 52 cm
Upholstered in faux leather and velvet.

• BAQUET SILVERSTONE

ENG • Silverstone Racing Seat

Simili cuir.

Matière : structure tubulaire
Poids (env.) : 7 kg
Fixations : M8 - inférieures 345x270 mm (type Y)
Non homologué FiA

Réf : O-HA-756

Vintage seat specific for open cars.
Tubular steel frame.
Faux leather seat and back with vertical quilting.
Faux leather sides.
M8 fixing points - lower 345 x 270 mm. (Y)
Weight (approx.): 7 kg
Upholstered in faux leather.

Silverstone

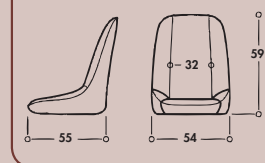

237€

Vintage



• **Siège Rallye**

ENG • Rallye Seats

Tubulaire
4 passages de harnais
Cousin réglable pour rehausser les jambes
Très confortable sur des longs parcours grâce à son assise à ressort. Recouvert d'un nouveau tissu HITECH très résistant.

Ref. : **Noir : O-HA-728E-N**
Noir / Bleu : O-HA-728E-NB
Noir / Rouge : O-HA-728E-NR

Tubular steel.
Fixing points: M8 - lower (type Y) 345x270 mm - side 289 mm
4 seat belt openings.
Removable leg cushion.
Upholstered in a textured fabric «A-tex Evo», abrasion resistant, comfortable in hot or cold.
Colors - Black, Black/blue, Black/red



185€

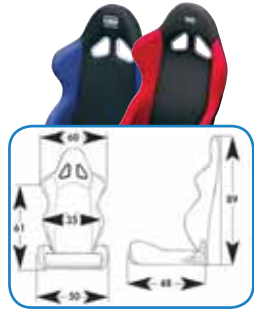

Pack X2
~~185€~~
169€
l'unité

• **Siège Strada**

ENG • Strada Seat

Inclinable. Revêtu d'un nouveau tissu «A-tex-Evo» résistant à l'abrasion

Matière : acier tubulaire
Harnais : 2 passages
Fixations : type Y inférieures
Couleur : noir

Ref : O-HA-750

Tubular steel.
Fixing points: M8 lower 345x270 mm (type Y).
2 seat belt openings.
Precision reclining mechanism and quick-tilting mechanism to facilitate rear seat access.
High density foam padding upholstered in «A-tex» fabric, abrasion resistant, comfortable in hot or cold conditions, thickness: 3 mm

246€

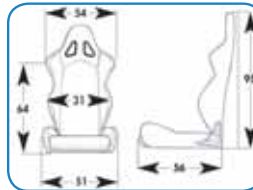

• **Siège Raid 2 - Skai / Tissu**

ENG • Raid 2 Seat - Sky/Texture

Siège inclinable avec châssis tubulaire en acier.

Double réglage micrométrique de l'inclinaison avec molette à droite et à gauche.

Mécanisme de basculement rapide du dossier.

3 passages de harnais.

Couleur : Noir.

Poids: 10 kg

Ref. O-HA-776T

TUBULAIRE INCLINABLE

Tubular steel.
Fixing points: M8 lower 345x270 mm (type Y).
3 seat belt openings.
Precision reclining mechanism and quick-tilting mechanism to facilitate rear seat access.
Upholstered in a textured fabric «A-tex Evo», abrasion resistant, comfortable in hot or cold conditions, thickness: 3 mm
Comply with European Directive 96/37/EC.

320€



• **Siège Design 2**

ENG • Design 2 Seat

Siège Tuning Rabattable et réglable, très confortable, destiné à une utilisation routière, il est pourvu d'un système de réglage permettant de s'adapter à toutes les morphologies.

Fixations inférieures.

Coloris noir.

Ref. O-HA-736E

Tubular steel.
Fixing points: M8 lower 345x270 mm (type Y).
2 seat belt openings.
Precision reclining mechanism and quick-tilting mechanism to facilitate rear seat access.
Upholstered in a textured fabric «A-tex», abrasion resistant, comfortable in hot or cold conditions, thickness: 3 mm
Comply with European Directive 96/37/EC.

249€

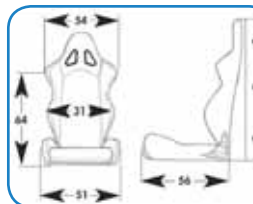

• **Siège Raid 2**

ENG • Raid 2 Seat - Synthetic Leather

SPECIAL OFF ROAD

Ref. O-HA-776E.N Skai

320€



• **Siège Style**

ENG • Style Seat

Siège inclinable avec châssis tubulaire en acier. Double réglage micrométrique de l'inclinaison avec molette à droite et à gauche.

Comporte également un mécanisme de basculement rapide du dossier

Revêtement en nouveau tissu alvéolé avec surpiqûres en couleurs.

3 passages de harnais.

Couleur : Noir.

Poids: 10 kg

Ref. O-HA-719E.N

Tubular steel.
Fixing points: M8 lower 345x270 mm (type Y).
3 seat belt openings.
Precision reclining mechanism and quick-tilting mechanism to facilitate rear seat access.
Upholstered in a textured fabric «A-tex Evo», abrasion resistant, comfortable in hot or cold conditions, thickness: 3 mm
Comply with European Directive 96/37/EC.

322€

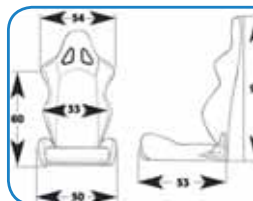

Option : Coussin avec valve pour ajuster la pression d'air.

Ref. O-HB-665-CA 102€



• **CIRCUIT**

ENG • Circuit

Fibre de verre
Poids (environ): 8,3 kg
Fixation: latéral (type W)
Compatible Hans
Homologué FIA 8855-1999
Couleurs: noir, bleu, rouge

Réf: 00806F

FIA approved - 8855-1999
Fiberglass
Weight (approx.): 8.3 kg
Hans compatible
Mounting: lateral (type W)
Colors: Black, Blue, Red

635€
dont 12€
d'étiquette FIA



• **CIRCUIT Carbone**

ENG • Circuit Carbon

Siège baquet réalisé avec des composites ultraléger en fibre de carbone et d'aramide
Poids (environ): 4,9 kg
Compatible Hans
Homologué FIA 8855-1999
Couleur: noir

Réf: 00806Z

Integrated head protection
Self-extinguishing fabric
FIA approved - 8855-1999
Material: Carbon
Weight (approx.): 4.9 kg
Hans compatible

2160€
dont 12€
d'étiquette FIA



• **CIRCUIT II**

ENG • Circuit II

Siège baquet en fibre de verre
Poids (environ): 8,3 kg
Fixation: latéral (type W)
Compatible Hans
Homologué FIA 8855-1999
Taille : large
Couleurs: noir, rouge

Réf: 00813F

Integrated head protection
Shell LARGE size
Mounting: lateral (type W)
Hans compatible
FIA 8855-1999
Size: Large
Colors: black, red



611€
dont 12€
d'étiquette FIA

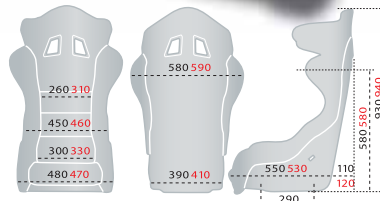

• CIRCUIT - CIRCUIT II

• **CORSA**

ENG • Corsa

Siège baquet en fibre de verre
Excellente ergonomie
Siège en tissu ignifugé et antidérapant au niveau des épaules et de l'assise
Coussin intégré
Matériaux absorbent de chocs
Matière: Fibre de verre
Poids (environ): 6,9 kg
Homologué FIA 8855-1999
Couleurs: noir, bleu, rouge

Réf: 00824F

503€
dont 12€
d'étiquette FIA

No-slip fabric for shoulders and cushion
Integrated cushion
A-class ergonomics
Self-extinguishing fabric
Material: Fiberglass
Weight (approx.): 6.9 kg
FIA 8855-1999
Colors: black, blue, red

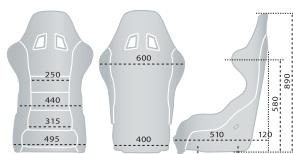

• **EVR**

ENG • EVR

Siège baquet en fibre de verre

Montage obligatoire avec les fixations Réf. 004982ADV

Fixation: latéral (type W)
Compatible Hans
Homologué FIA 8862-2009
Couleur: noir

Réf: 00846F

Material: Fiberglass
Weight (Approx.): NC
Mounting: lateral (type W)
Hans compatible
FIA 8862-2009
Color: black

2862€
dont 42€
d'étiquette FIA



FIA 8862 2009

Dispo Mars 2013

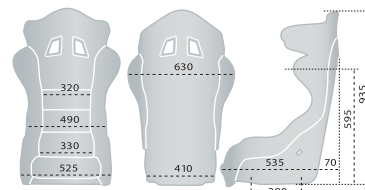

• **PRO 2000**

ENG • PRO 2000

Fibre de verre
Poids (environ): 7,7 kg
FIA 8855-1999
Taille: Large
Couleurs: noir, bleu, rouge

Réf: 00808F

Fiberglass
Weight (approx.): 7.7 kg
Total height: 90 cm
Mounting: lateral (type W)
FIA 8855-1999
Size: Large
Colors: black, blue, red

515€
dont 12€
d'étiquette FIA



• **PRO 2000** • **PRO 2000 II**

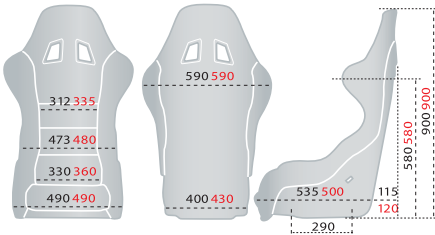

• **REV PLUS**

ENG • REV PLUS

Coussin séparé
Matière: Fibre de verre
Poids (environ): 7,4 kg
Fixation: latéral (type W)
Compatible Hans
Homologué FIA 8855-1999
Couleurs: noir, bleu, rouge

Réf: 00814F

Separated cushion
Silver piping around the edge
Material: Fiberglass
Mounting: lateral (type W)
Compatible Hans
FIA 8855-1999
Colors: black, blue, red



359€
dont 12€
d'étiquette FIA

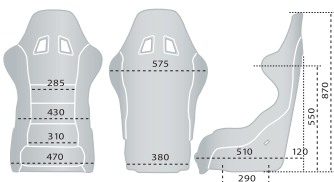

• **PRO 2000 II**

ENG • PRO 2000 II

Idem PRO 2000 (00808)

Poids (environ): 7,9 kg
FIA 8855-1999
Taille: Large
Couleurs: noir, rouge

Réf: 00827F

Same as Pro 2000
Weight (approx.): 7.9 kg
Total height: 90 cm
and lower (type Y)
FIA 8855-1999
Size: Large
Colors: black, red



539€
dont 12€
d'étiquette FIA



• **PRO 2000 SK I et II**

ENG • PRO 2000 Sky I and II

Idéal pour utilisation Off-Road, 4x4,
SSV, ... nettoyage facile.
Caractéristiques, dimensions et poids
idem PRO 2000 (Réf. 00808F) et PRO
2000 II (Réf. 00827F)
Homologation: FIA 8855-1999

Réf. 00808FNRSKY (taille S/M): 577€

Réf. 00827FNRSKY (taille M/L): 601€

Idem as PRO 2000 and PRO 2000 II
Ideal for Offroad
Faux leather.
Homologation: FIA 8855-1999



à partir de
575€
dont 12€
d'étiquette FIA



• **PRO-ADV**

ENG • Pro-ADV

Fibre de verre
Poids (environ): 9,95 kg
Fixation: latéral (type W)
Compatible Hans
Homologué FIA 8855-1999
Couleurs: noir, bleu, rouge

Réf: 00809F

Fiberglass
Weight (Approx.): 9.95 kg
Total length: 65 cm
Mounting: lateral (type W)
Compatible Hans
FIA 8855-1999
Colors: black, blue, red



587€
dont 12€
d'étiquette FIA

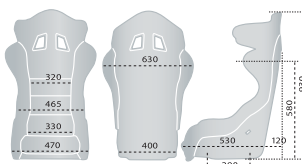



491€
dont 12€
d'étiquette FIA

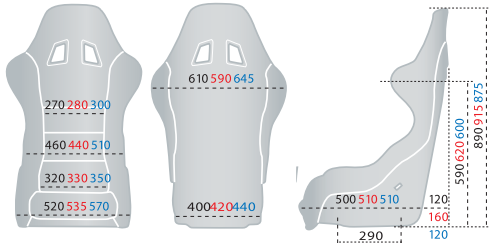

• EVO / • EVO II / • EVO III



• EVO I
ENG • EVO I

Fibre de verre
Cousin intégré
Poids (environ): 6,8 kg
Fixation: latéral (type W)
Compatible Hans
Homologué FIA 8855-1999
Taille: M
Couleurs: noir, bleu, rouge

Réf: 00807F

491€
dont 12€
d'étiquette FIA

Fiberglass
FIA approved
Weight (approx.): 6.8 kg
Mounting: lateral (type W)
Compatible Hans
FIA 8855-1999
Size: M
Colors: black, blue, red

• EVO II
ENG • EVO II

Taille: L
Poids (environ): 7,8 kg
Hauteur totale: 91,5 cm
Largeur épaules: 59 cm
Largeur lombaires: 33 cm
Largeur assise extérieure: 53,5 cm
Longueur totale: 67 cm
Couleurs: noir, rouge, bleu

Réf: 00828F

491€
dont 12€
d'étiquette FIA

Size: L
Weight (approx.): 7.8 kg
Overall Height: 91.5 cm
Shoulder width: 59 cm
Lumbar width: 33 cm
Total length: 67 cm
Colors: black, red, blue

• EVO III
ENG • EVO III

Taille: XL
Poids (environ): 7,1 kg
Hauteur totale: 87,5 cm
Largeur épaules: 64,5 cm
Largeur lombaires: 35 cm
Largeur assise extérieure: 57 cm
Longueur totale: 63 cm
Couleurs: noir, rouge, bleu

Réf: 00836F

611€
dont 12€
d'étiquette FIA

Size: XL
Weight (approx.): 7.1 kg
Overall Height: 87.5 cm
Shoulder width: 64.5 cm
Lumbar width: 35 cm
Width outside Assis: 57 cm
Total length: 63 cm
Colors: black, red, blue

• EVO Carbone
ENG • EVO Carbon

Siège baquet avec coque légère et rigide en fibre de carbone
Poids (environ): 4,3 kg
Couleurs: noir, bleu

Réf: 00807Z

1680€
dont 42€
d'étiquette FIA

Non-slip fabric for shoulders
Split cushion
Lightweight and stiff carbon fibre shell
FIA Approved - Shell weight: Kg. 4,3



• ERGO
ENG • ERGO

Fibre de verre
Fixation: latéral (type W)
Compatible Hans
Homologué FIA 8855-1999
Tailles: S (ERG O S), M (ERG O), L (ERG O II)
Couleur: noir
Réf: 00872-

Fiberglass
Mounting: lateral (type W)
Compatible Hans
FIA 8855-1999
Sizes: S (ERG O S), M (ERG O), L (ERG O II)
Color: black

3 TAILLES DISPONIBLES



à partir de
551€
dont 12€
d'étiquette FIA

• ERGO S
ENG • ERGO Small

Poids (environ): 7,8 kg
Hauteur totale: 90 cm
Largeur épaules: 57 cm
Largeur lombaires: 34 cm
Largeur assise extérieure: 47 cm
Longueur totale: 59 cm

Réf: 00872-S

• ERGO
ENG • ERGO

Poids (environ): 7,95 kg
Hauteur totale: 96 cm
Largeur épaules: 57,5 cm
Largeur lombaires: 34 cm
Largeur assise extérieure: 50 cm
Longueur totale: 62,5 cm

Réf: 00872-M

• ERGO II
ENG • ERGO II

Poids (environ): 8,35 kg
Hauteur totale: 102 cm
Largeur épaules: 60 cm
Largeur lombaires: 37 cm
Largeur assise extérieure: 52 cm
Longueur totale: 66 cm

Réf: 00872-L

Weight (approx.): 7.8 kg
Total height: 90 cm
Shoulder width: 57 cm
Lumbar width: 34 cm
Width outside Assis: 47 cm
Total length: 59 cm

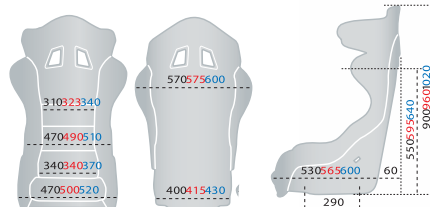

• ERGO S / • ERGO / • ERGO II



• **R100**

ENG • R100

Siège baquet tubulaire
Double réglage et levier inclinable
Fixation inférieure (271 x 345)
Compatible avec des harnais de 3 ou 4 points de fixation
Non homologué FIA
Couleurs: rouge/noir, gris/noir, bleu/noir, noir/noir

Réf: 00961

The Sparco R100 sport seat is lightweight, compact and is suitable for most cars. It has been built for comfort and support but it's lower side bolsters and slightly narrower steel frame allow it to fit into vehicles where fitting seats with larger side bolsters may be difficult.
The seat features backrest harness slots, so that it can be used with a race type harness or normal seatbelt, a high quality recline mechanism for smooth and easy adjustment and contrasting trim in a choice of colours.
The Sparco R100 Seat range is designed to attach using Sparco Vehicle Specific seat mounts.
Base mounted.
Colours : Black, Black/red, Black/blue, Black/grey

294€

sparco

FIA APPROVED



• **R333**

ENG • R333

Siège baquet tubulaire
Double réglage et levier inclinable
Fixation inférieure (271 x 345)
Compatible avec des harnais de 3 ou 4 points
Non homologué FIA
Couleurs: rouge/noir, gris/noir, noir/noir

Réf: 00965

426€



sparco

FIA APPROVED



• **F200**

ENG • F200

Siège baquet tubulaire
Fixation inférieure (271 x 345)
Fixation arrière
Compatible avec des harnais de 3 ou 4 points de fixation
Couleur : Noir, Bleu, Rouge
Non homologué FIA

Réf: 00917

Tubular Racing seat
Bottom Mount (271 x 345)
rear mounting
Compatible with harness
3 or 4 mounting points
Color : Black, Blue, Red
Non FIA

306€



• Pole Position FIA Velours Perlon Noir

ENG • Pole Position FIA Velour Black

Le RECARO Pole Position (FIA) a été développé pour les pilotes professionnels du Sport Auto. Il dispose d'une gamme étendue de caractéristiques et d'une durabilité accrue.

The RECARO Pole Position (FIA) has been developed for professional drivers. It offers a wide range of features and durability.

Features:
Reinforced polyester fiberglass shell (GRP)
Lumbar cushions, Suitable for 4-, 5- or 6-point belts, pronounced side bolsters on the seat and back, integrated headrest, fire-resistant coating.

Weight: approx. 7.0 kg.

Caractéristiques :
Coque en polyester armé fibre de verre renforcée (GRP)
Coussin lombaire, passage de harnais à 4, 5 ou 6 points, maintiens latéraux prononcés sur l'assise et le dossier, appui-tête intégré, revêtement résistant au feu.

Poids : approx. 7,0 kg
Références:
Noire REC-070980184
Bleu REC-070980623
Rouge REC-070980193

707€
RECARO

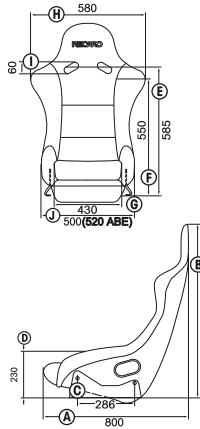

CARACTERISTIQUES TECHNIQUES

- A Profondeur du siège
- B Hauteur du siège
- C Ecart entre les points de fixation des supports latéraux
- D Hauteur des maintiens latéraux de l'assise
- E Hauteur entre le bord inf. de l'adaptateur et le centre du passage de harnais
- F Hauteur entre le bord inf. de l'adaptateur et le point le plus large du siège
- G Largeur maximum au niveau de l'assise
- H Largeur maximum au niveau des épaules
- I Dimension du passage de harnais
- J Largeur de l'assise avec coussin et revêtement
- Dimensions en mm
- Largeur constante de 406 mm s'adaptant aux points de fixation des sièges
- Poids : poids total du siège (sans les accessoires)

• Profi SPA

ENG • Profi SPA

Caractéristiques idem SPG sauf :
Coque en Carbon-Kevlar® CFK composite.
Poids : approx. 5,5 kg

Same as SPG except :
Carbon-Kevlar® CFK composite shell
Weight: approx. 5,5 kg.

Référence :
REC-070930116

2142€
RECARO

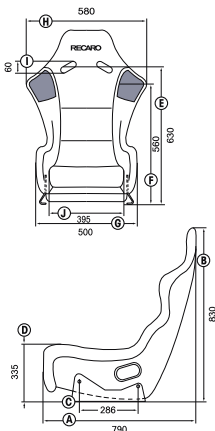

325
286
790

• Pro Racer SPG Hans XL + Supports acier

ENG • Pro Racer SPG Hans XL + Steel Brackets

Pro Racer Hans SPG
Coque en polyester armé
Fibre de verre renforcée (GRP)
Mousse absorbant les chocs,
passage de harnais spécial
pour système HANS, pour
harnais 4, 5 ou 6 points,
Protection de la tête, surface
antidérapante au niveau
des épaules et de l'assise,
protection HANS, revêtements
résistants au feu.
Poids : approx. 10,0 kg
REC-071380630
1685€

SPG / SPG XL
Reinforced polyester fiberglass
shell (GRP)
Shock absorbing foam, for HANS
system, Suitable for 4-, 5- or 6-point
belts, head protection, nonslip
surface at the shoulders and seat,
HANS protection, fire resistant
coatings foam.
Weight: approx. 10.0 kg.

RECARO

à partir de
1685€



Pro Racer Hans SPG XL :
Coque plus large de 35 mm,
poids approx. 11,0 kg.
REC-071280630
1785€

Larger shell : 35mm
Weight: approx. 11.0 kg.

Pro Racer Hans SPA
Identiques au RECARO Pro
Racer SPG avec Coque
en Carbon-Kevlar® CFK
composite
Poids : approx 6,5 kg.
REC-071440630
2999€

Same as Recaro Pro
Racer SPG with Carbon-
Kevlar® CFK composite
shell.
Weight: approx. 6,5 kg.

Pro Racer Hans SPA XL
Coque plus large de 35 mm,
poids approx. 7,0 kg.
REC-071360630
3080€

Larger shell : 35mm
Weight: approx. 7.0 kg.

CARACTERISTIQUES TECHNIQUES

RECARO Pro Racer SPG, SPA
RECARO Pro Racer SPG XL, SPA XL

- A Profondeur du siège
- B Hauteur du siège
- C Ecart entre les points de fixation des supports latéraux
- D Hauteur des maintiens latéraux de l'assise
- E Hauteur entre le bord inf. de l'adaptateur et le centre du passage de harnais
- F Hauteur entre le bord inf. de l'adaptateur et le point le plus large du siège
- G Largeur maximum au niveau de l'assise
- H Largeur maximum au niveau des épaules
- I Dimension du passage de harnais
- J Largeur de l'assise avec coussin et revêtement
- Dimensions en mm
- Largeur constante de 406 mm s'adaptant aux points de fixation des sièges
- Poids : poids total du siège (sans les accessoires)

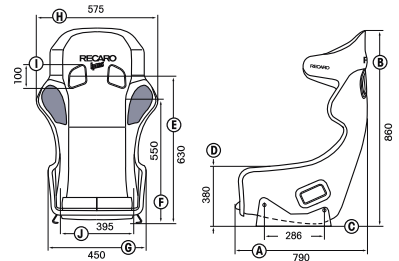

• Profi SPG

ENG • Profi SPG

Coque en polyester armé fibre de verre renforcée
(GRP)
Coussin lombaire, passage pour harnais à 4, 5
ou 6 points, maintiens latéraux prononcés, appui-
tête intégré, revêtements résistants au feu. Surface
antidérapante au niveau des épaules, durée de vie
accrue grâce à une protection supplémentaire au
niveau du passage de harnais.

Poids : approx. 6,5 kg (SPG XL 10kg)

SPG : 807€
Noir REC-070860578
Rouge REC-070860518
Bleu REC-070910626

SPG XL : 908€

Reinforced polyester fiberglass shell (GRP)
Lumbar cushions, Suitable for 4-, 5- or 6-point
belts, pronounced side bolsters, integrated fire resistant
coatings headrest. Slip surface at the shoulders, longer life thanks to
extra protection at the belts passage.
Weight: approx. 6.5 kg (SPG XL 10kg)

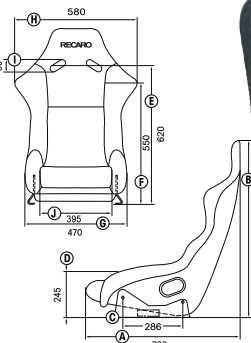

à partir de
807€
RECARO

RECARO P1300 GT
ENG • Recaro P1300 GT

Tissu ignifugé
Coque en carbone Kevlar
CFK Composite
Livré avec kit de coussin
5 Passages de harnais
Baquet coque FIA 8862-2009
Réglable en longueur et en
inclinaison

Réf. REC-070170995

Fiber shell FIA
8862-2009
approved

Adjustable in length
and angle



5709€
RECARO

1er siège au monde
à être homologué
FIA
8862
2009

RECARO Pole Position (ABE)
ENG • RECARO Pole Position (ABE)

Pole Position Carbon.

- Coque racing homologuée ABE par le TUV pour utilisation routière.
 - Disponible en 2 versions : en fibre de verre renforcée (GRP) ou en Carbon-Kevlar (CFK) composite.
 - RECARO Pole position (ABE)
- Poids total 7 kg.
• RECARO Pole Position Carbon (ABE)
Avec un poids d'environ 4.5 kg.

Réf. REC-070770184

Seat shell made of glass fiber reinforced plastic (GRP) ABE approved by TUV homologation for road use.
Available in glass fiber reinforced plastic (GRP) or in carbon-kevlar® composite (CFRP).
Recaro Pole position (GRP) Approx. weight : 7,0 kg
Recaro Pole position carbon (CFRP) Approx. weight : 4,5 kg



687€
RECARO

RECARO Speed
ENG • RECARO Speed

- Passage de harnais pour 3 et 4 points.
- Appui tête intégré
- 16 variantes de revêtements.

Simili Cuir
Réf. REC-295070637 : 586€

Simili Cuir avec picots
Réf. REC-295070572 : 632€

Velours avec picots
Réf. REC-295070573 : 632€

Belt slots for 3 and 4-point belt
Integrated headrest
16 variants of coatings



à partir de
586€
RECARO

RECARO Sportster CS
ENG • RECARO Sportster CS

- Coque innovante, réglable et rabattable, ultra légère en matériaux composites innovants avec un design réduisant l'encombrement.
- Disponible avec chauffage (option)
- Airbag latéral intégré (option).
- RECARO Sportster CS – Edition Coque brillante, look carbone.

Simili Cuir Noir - Gauche
Réf. REC-410001132 : 1068€

Simili Cuir Noir - Droit
Réf. REC-410002132 : 1068€

Simili Cuir Blanc/Noir/ Dynamica Noir - Gauche
Réf. REC-410001575 : 1128€

Simili Cuir Blanc/Noir/ Dynamica Noir - Droit
Réf. REC-410002575 : 1128€

Innovative lightweight shell shines with its exclusive, very lean design, provides good comfort and optimum body support through its pronounced side bolsters and excellent shoulder support.
With seat heating as an option
With universal side airbag as an option
Recaro Sportster CS - Edition Shiny Shell, Carbon Look.



à partir de
1068€
RECARO

RECARO

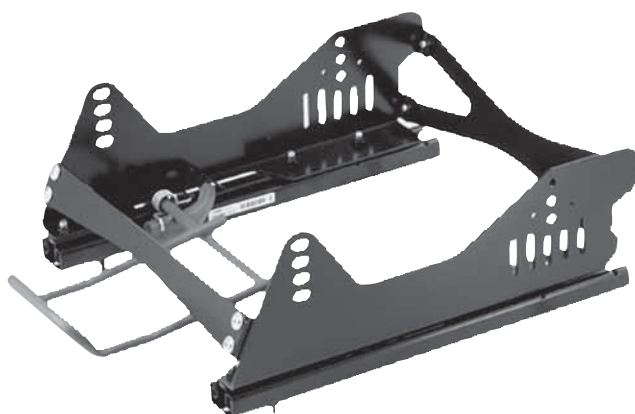

à partir de
125€

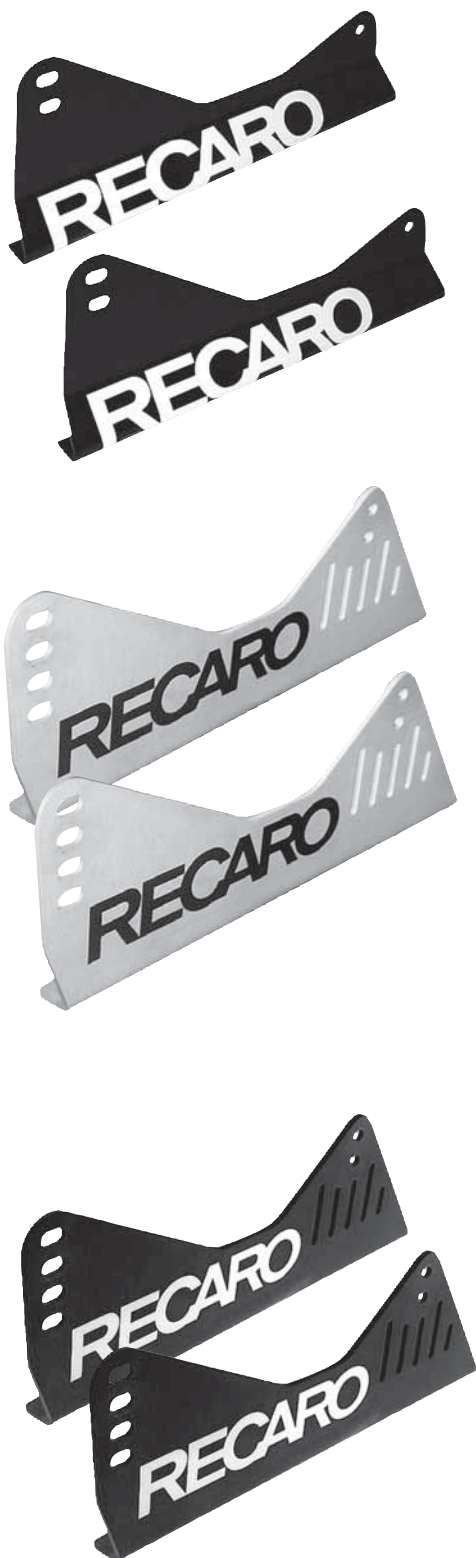

Marque	Modèle	Réf gauche	Réf droite	€
AUDI	A3 , S3 TYPE 8L - 04/03	REC-861517	REC-861527	246
	A3/ S3 SPORTBACK TYPE 8P 05/03	REC-868316	REC-868326	201
	A4/ AVANT/CABRIO SAUF / S4 RS4 TYPE 8E 12/00-12/07	REC-866916	REC-866926	251
	A4, AVANT 4 PORTES TYPE B8 N, CABRIO 12/07	REC-870215	REC-870225	166
	A5 3 PORTES. COUPE TYPE B8 N, CABRIO 06/07	REC-871115	REC-871125	166
	A5 SPORT BACK TYPE B8 4 PORTES 09/09	REC-870215	REC-870225	166
	TT 8N -05/06	REC-862616	REC-862626	231
	TT 8J 06/06	REC-868416	REC-868426	231
BMW	E 87 116I - 120 D 4 PORTES	REC-688919	REC-688929	181
	E-46 316-330/M3 SANS TYPE CABRIO 346L 98-07	REC-864916	REC-864926	256
	E-90 /E-91LIM/TOURING	REC-688919	REC-688929	181
	E-92 COUPE SANS CABRIO	REC-688919	REC-688929	181
FERRARI	360 MODENA/SPIDER	REC-869806	REC-869806	216
	F430	REC-869806	REC-869806	216
FORD	FIESTA TYPE JA8 08/08	REC-871015	REC-871015	125
	FOCUS - 09/04	REC-865716	REC-865726	216
HONDA	CIVIC 2 PORTES 10/95-12/05	REC-864516	REC-864526	191
	CIVIC 4 PORTES 01/95-12/02	REC-861416	REC-861426	191
LAMBORGHINI	G ALLARDO	REC-868916	REC-868926	266
MERCEDES	SLK R170	REC-864116	REC-864126	216
MINI	MINI R50/R52/R53 12/01-11/06	REC-688319	REC-688329	135
	MINI R56 SAUF CABRIO 11/06	REC-689519	REC-689529	161
MITSUBISHI	C OLT/ LANCER 03/92-08/03	REC-861116	REC-861126	191
	EVO 6 D . ABE	REC-866216	REC-866226	216
OPEL	ASTRA G 2 PORTES T98 04/98	REC-864416	REC-864426	216
	ASTRA G 4 PORTES 04/98	REC-863316	REC-863326	236
	ASTRA G COUPE T98C 04/98	REC-864416	REC-864426	216
	ASTRA H 2 PORTES 04 - O ABE	REC-864416	REC-864426	216
	ASTRA H 4 PORTES 04 - O ABE	REC-863316	REC-863326	236
	ASTRA H GTC TYP A -H/C 01/05 - 01/10	REC-864416	REC-864426	216
	CORSA C 10/00	REC-867116A	REC-867126A	191
	CORSA D 10/06-	REC-689419	REC-689429	226
	INSIGNA SPORT TOURER 4 PORTES	REC-871515	REC-871525	NC
	SIG NUM REGLAGE DE SIEGE MANUEL	REC-688219	REC-688229	216
	SIG NUM REGLAGE DE SIEGE ELECTRIQUE	REC-688719	REC-688729	216
PEUGEOT	106	REC-863016	REC-863026	236
	207 3-/4	REC-867816A	REC-867826A	231
	307	REC-867816A	REC-867826A	231
PORSCHE	911/924/928/944 08 / 73-0885	REC-675109	REC-675109	191
	911 COUPE / TARGA / CABRIO / 968 09/85 - 08/93	REC-869416	REC-869426	226
	911 (993) 09/93-	REC-869416	REC-869426	226
	924/944 08/85	REC-869416	REC-869426	226
	911 (996) BOXTER (986)	REC-862616	REC-862626	231
RENAULT	CLIO 3 ET 5 PORTES 09/05-	REC-689219	REC-689229	151
	MEGANE 4 PORTES/COACH/ CABRIO -10/02	REC-861616	REC-861626	201
	MEGANE 2 11/02	REC-869216	REC-869226	251
SEAT	IBIZA TYPE 6L 04/02-	REC-687519A	REC-687529A	156
	LEON TYPE 1 M -08/05	REC-861517	REC-861527	246
	LEON TYPE 1P 4 PORTES 09/05	REC-868316	REC-868326	201
SUBARU	IMPREZA - 10/00	REC-865016	REC-865026	216
	IMPREZA 11/00-	REC-867516	REC-867526	216
	IMPREZA 08-	REC-870515	REC-870525	216
VOLKSWAGEN	GOLF 1 JETTA 1 08/78-08/89	REC-851417	REC-851427	145
	GOLF 4/ BORA TYPE 1J	REC-861517	REC-861527	246
	GOLF 5/JETTA TYPE 1K/1KM/1KP	REC-868416	REC-868426	231
	GOLF 6 4 PORTES TYPE 1K 09	REC-868416	REC-868426	231
	SCIROCCO 3 08/08	REC-868316	REC-868326	201

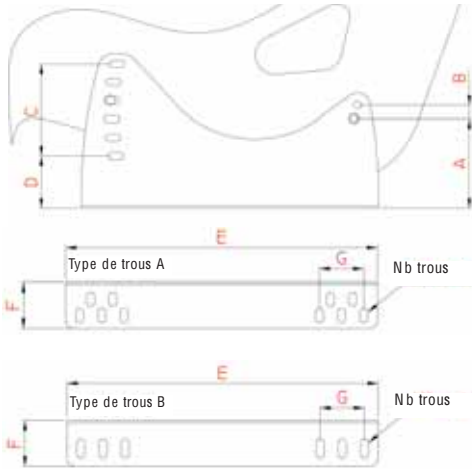

Références	DIMENSIONS FIXATIONS LATÉRALES				Type de trous	Longueur à plat de la base E	Largeur à plat de la base F	Empattement trous de fixation G	Nombre de trous
	Trou A montage arrière bas	Trou B montage arrière haut	Trou C montage avant haut	Trou D montage avant bas					
O-HC-730E	86	81.5	81.5	86	B	402.5	50	75	4
O-HC-731E	110	34.5	93	70.5	B	380	45	75	4
O-HC-732E	117	35	92.5	77	B	380	50	75	4
O-HC-733E	109	17	94	70.5	A	350	52	25	3
O-HC-830	77	66	66	77	B	495	48.5	126	6
O-HC-832E	108	51	107	70	A	422.5	52	112.5	10
O-HC-833E	112	51	108	73.5	A	422.5	59	112.5	10
O-HC-833	75	100	100	75	B	495	50	125	6

Trou A montage arrière bas
 Trou B montage arrière haut
 Trou C montage avant haut
 Trou D montage avant bas
 Type de trous
 Longueur à plat de la base E
 Largeur à plat de la base F
 Empattement trous de fixation G
 Nombre de trous

• Fixations Latérales modèle Super Pro

ENG • Super Pro Model Seat Bracket



Ils permettent de régler le siège à la verticale et en longueur. Type professionnel en aluminium avec amortisseur pour réduire les sollicitations à la compression (et les traumatismes conséquents) sur la colonne vertébrale pendant la conduite. **Modèle breveté.**
 Epaisseur : 3 mm
 Couleur : noir
 Ref. O-HC-830

OMP racing side mount brackets with single row lower mounting holes. These are fitted between the subframe and the seat. They allow for practically any height/angle mounting combination for the perfect seat position. Patented design.
 Thickness : 3mm
 Colour : Black

260€

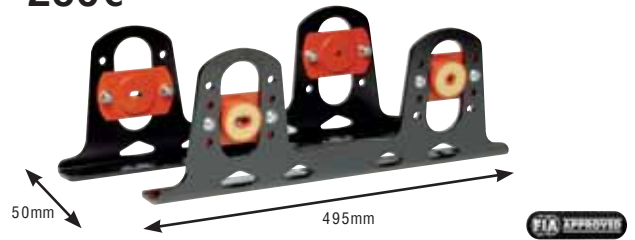

• Glissière

ENG • Sliding Seat Mount Kit

Glissière à billes pour le réglage en longueur du siège. Pas normes FIA.

Sliding rail kit to be mounted between the brackets and the seat. Allows the seat to be moved forwards and backwards. Very useful when different drivers are using the same seat.
 No FIA

Ref. O-HC-665



• Support en L

ENG • L Shape Brackets

Paire de supports en L pour adapter les baquets à fixation inférieure (type Y) aux fixations latérales, en acier.

Epaisseur : 3 mm
 Couleur : noir
 Ref. O-HC-660

55€

Pair of L shaped brackets to fit seats with lower attachment points (type Y) to side brackets.
 Steel
 Thickness : 3mm
 Colour : Black



• Kit Fixations Inférieures

ENG • Universal Aluminium Seat Bracket

Adaptation universelle pour baquet à fixation inférieures.

Ref. O-HC-666

Universal pair of brackets for seat with lower attachments.

support seul
 7,50€
 ref. O-HC-664

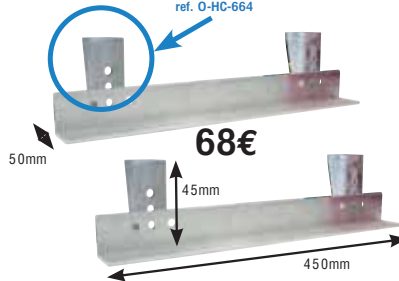

• Console basculante

ENG • Reclining Seat Mount

Console basculante pour accéder aux places arrière, conçue par ordinateur.

Ref. O-HC-663

Reclining bracket, computer aided design, for use with sliding runners that have ball bearing adjustment for length and position of the seat.



• Supports Plats Alu

ENG • Flat Aluminum Brackets

Ref. O-HC-729



• Supports Hauteur + 25 ou +50mm

ENG • +25 or +50mm Height Brackets

Ref. O-HC-857



• Supports Hauteur + 50, +62 ou +75mm

ENG • +50, +62 or +75mm Height Brackets

Ref. O-HC-858



• Adaptateur universel à souder

ENG • Weld-On Universal Adapter

Ref. O-HC-879





Epaisseur : 3mm
Ref. O-HC-733E

45€



Epaisseur : 6mm
Ref. O-HC-730E

167,5mm

175mm

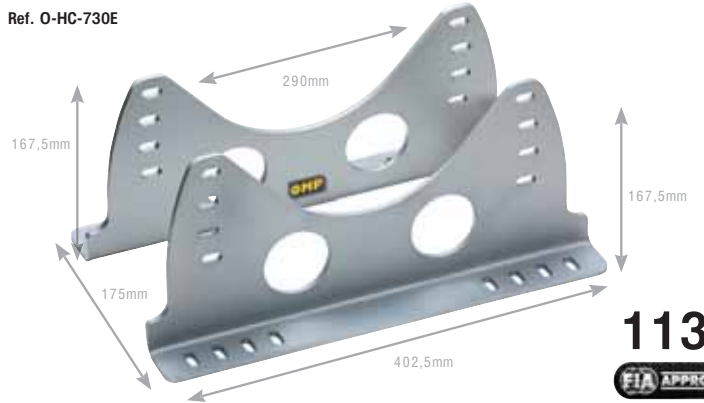

113€

• **Fixations hautes acier**
ENG • Steel Tall Model Brackets

Epaisseur : 3mm
Ref. O-HC-731E

163,5mm

57€



Epaisseur : 3mm
Ref. O-HC-832E

177mm

78€



• **Fixations hautes alu**
ENG • Aluminium Tall Model Brackets

Epaisseur : 6mm
Ref. O-HC-833

175mm

Alu

113€



Disponible en alu ou noire
Epaisseur : 6mm
Ref. O-HC-833E.G : Alu
Ref. O-HC-833E.N : Noir

139€

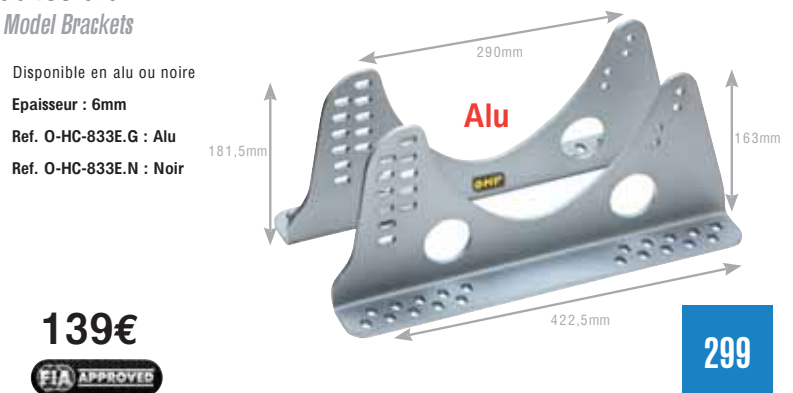

• **Kits de fixations spécifiques pour sièges**
ENG • Specific Seat Fixing Brackets



à partir de
44€



En acier, livré pour un siège nécessitant le plus souvent une adaption avec un kit glissière HC-665

Véhicules	Coté	Références	€	Véhicules	Coté	Références	€	Véhicules	Coté	Références	€
ALFA ROMEO								309 16S	Droit / Gauche	O-HC-777	71
147	Droit	O-HC-797-D	76					308	Droit	O-HC-870-D	85
	Gauche	O-HC-797-S	76	LANCIA					Gauche	O-HC-870-S	85
155	Droit / Gauche	O-HC-740	65	Delta 2,0 Int	Droit / Gauche	O-HC-773	52	PORSCHE			
GTV	Droit / Gauche	O-HC-782	76					911 / 996 / 997	Droit	O-HC-859D	101
AUDI				MAZDA					Gauche	O-HC-859S	101
A3 96 > 03	Droit	O-HC-780-D	75	Mx5	Droit	O-HC-810-D	86	RENAULT			
	Gauche	O-HC-780-S	75		Gauche	O-HC-810-S	86	R5 Gt Turbo		O-HC-666	70
A3 2003>	Droit	O-HC-838D	91	3 2003>	Droit	O-HC-835D	93	Clio 1 / 2	Droit	O-HC-779-D	76
	Gauche	O-HC-838S	91		Gauche	O-HC-835S	93		Gauche	O-HC-779-S	76
TT	Droit / Gauche	O-HC-817	95	MG				Clio 3		O-HC-873	89
BMW				Zr 2001>	Droit	O-HC-846D	104	Megane	Droit	O-HC-742-D	83
Serie 1 E87	Droit / Gauche	O-HC-848	73		Gauche	O-HC-846S	104		Gauche	O-HC-742-S	83
Serie 3 E30 , E36	Droit / Gauche	O-HC-772	69	MINI				Twingo >03/07	Droit	O-HC-875-D	91
Serie 3 E46	Droit / Gauche	O-HC-798	92	One	Droit / Gauche	O-HC-818	95		Gauche	O-HC-875-S	91
CITROEN				MITSUBISHI				SEAT			
Saxo	Droit	O-HC-781-D	74	Colt 3 portes 06/2004 >	Droit	O-HC-847D	105	Ibiza 93>	Droit	O-HC-780-D	75
	Gauche	O-HC-781-S	74		Gauche	O-HC-847S	105		Gauche	O-HC-780-S	75
C1	Droit	O-HC-863D	85	Lancer Evo 7 à souder	Droit	O-HC-828D	70	Ibiza 2002>	Droit	O-HC-814-D	90
	Gauche	O-HC-863S	85		Gauche	O-HC-828S	70		Gauche	O-HC-814-S	90
C3 / C2	Droit	O-HC-834D	86	Lancer Evo 6	Droit	O-HC-803-D	86	Leon 09/05>	Droit	O-HC-838D	91
	Gauche	O-HC-834S	86		Gauche	O-HC-803-S	86		Gauche	O-HC-838S	91
C4	Droit	O-HC-864D	85	Lancer Evo 10	Droit	O-HC-877D	113	SMART			
	Gauche	O-HC-864S	85		Gauche	O-HC-877S	113	Four Two	Droit	O-HC-812-D	93
FIAT				NISSAN					Gauche	O-HC-812-S	93
500 Nouvelle	Droit	O-HC-871-D	85	Micra 01/2003 >	Droit	O-HC-827D	102	SUBARU			
	Gauche	O-HC-871-S	85		Gauche	O-HC-827S	102	Impreza WRX 2001>	Droit	O-HC-813-D	93
Cinquecento	Droit / Gauche	O-HC-796	88	350 Z 2003>	Droit	O-HC-865D	117		Gauche	O-HC-813-S	93
Uno	Droit / Gauche	O-HC-739	77		Gauche	O-HC-865S	117	Impreza >12/2000	Droit	O-HC-825D	90
Panda 09/2004 >	Droit	O-HC-867D	94	OPEL					Gauche	O-HC-825S	90
	Gauche	O-HC-867S	94	Corsa B	Droit	O-HC-785-D	75	SUZUKI			
Punto 1	Droit	O-HC-786-D	112		Gauche	O-HC-785-S	75	Swift 2005>	Droit	O-HC-851D	99
	Gauche	O-HC-786-S	112	Corsa C	Droit	O-HC-841D	86		Gauche	O-HC-851S	99
Punto 2	Droit	O-HC-797-D	76		Gauche	O-HC-841S	86	TOYOTA			
	Gauche	O-HC-797-S	76	Corsa D	Droit	O-HC-866D	94	Yaris 1,0 04/1999 >	Droit	O-HC-799-D	82
Grande Punto	Droit	O-HC-862D	105		Gauche	O-HC-866S	94		Gauche	O-HC-799-S	82
	Gauche	O-HC-862S	105	Kadett E / Astra F	Droit	O-HC-737-D	73	Celica 11/99>	Droit	O-HC-821D	100
Coupé	Droit / Gauche	O-HC-782	76		Gauche	O-HC-737-S	73		Gauche	O-HC-821S	100
Stilo	Droit	O-HC-811-D	87	Astra F	Droit	O-HC-737-D	73	Celica GT >11/99	Droit	O-HC-783-D	112
	Gauche	O-HC-811-S	87		Gauche	O-HC-737-S	73		Gauche	O-HC-783-S	112
FORD				Astra G	Droit / Gauche	O-HC-804	77	VOLKSWAGEN			
Fiesta 89>	Droit / Gauche	O-HC-776	46	Astra H	Droit / Gauche	O-HC-850	105	Lupo 98>	Droit	O-HC-780-D	75
				PEUGEOT					Gauche	O-HC-780-S	75
Fiesta 2002>	Droit	O-HC-845D	86	106	Droit	O-HC-781-D	74	Polo >11/94 / Golf 2	Droit / Gauche	O-HC-738	82
	Gauche	O-HC-845S	86		Gauche	O-HC-781-S	74		Droit	O-HC-780-D	75
Puna	Droit	O-HC-793-D	90	107	Droit	O-HC-863D	85		Gauche	O-HC-780-S	75
	Gauche	O-HC-793-S	90		Gauche	O-HC-863S	85	Golf 4	Droit	O-HC-780-D	75
Escort / Sierra Cosw	Droit	O-HC-778-D	71	205	Droit / Gauche	O-HC-735	51		Gauche	O-HC-780-S	75
	Gauche	O-HC-778-S	71	206	Droit / Gauche	O-HC-795	88	Polo 4 2002>	Droit	O-HC-814-D	90
Focus	Droit	O-HC-816-D	97	207 3portes	Droit	O-HC-870-D	85		Gauche	O-HC-814-S	90
	Gauche	O-HC-816-S	97		Gauche	O-HC-870-S	85	Golf 5 2003>	Droit	O-HC-838D	91
HYUNDAI				306 3portes	Droit	O-HC-784-D	75		Gauche	O-HC-838S	91
Coupé 2002>	Droit / Gauche	O-HC-819	95		Gauche	O-HC-784-S	75	New beetle	Droit	O-HC-780-D	75
HONDA				307	Droit	O-HC-870-D	85		Gauche	O-HC-780-S	75
Civic Type R 09/01>	Droit	O-HC-815-D	105		Gauche	O-HC-870-S	85				
	Gauche	O-HC-815-S	105								
Integra	Droit	O-HC-792-D	74								

• Exemples de fixations de siège
ENG • Seat Fixing Brackets Examples

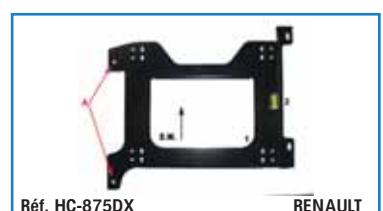
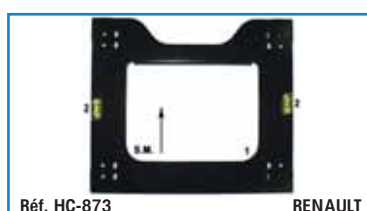
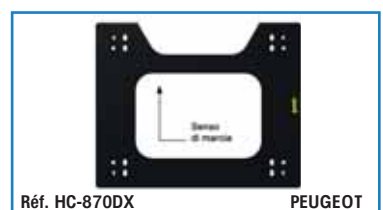
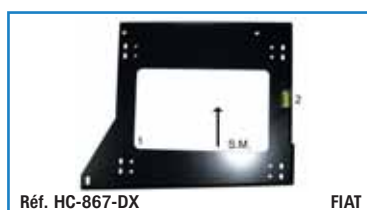
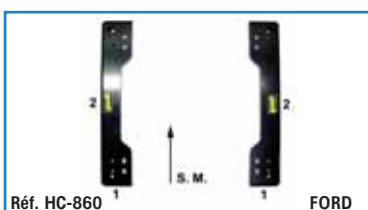
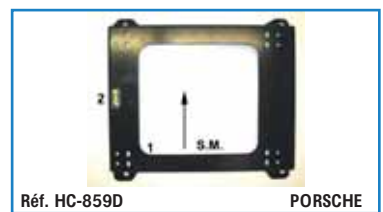
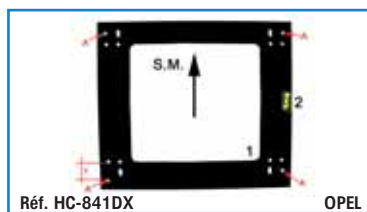
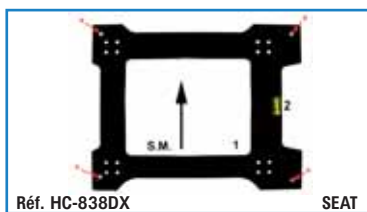
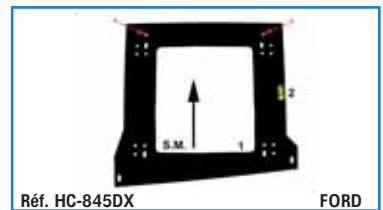
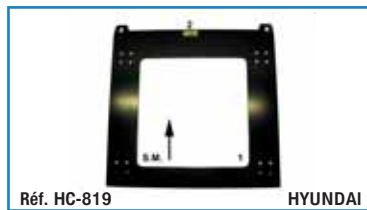
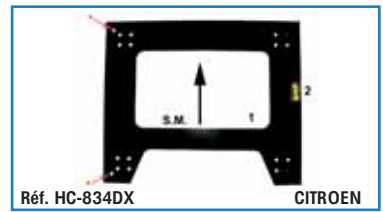
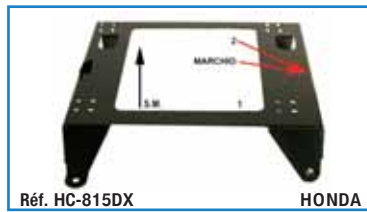
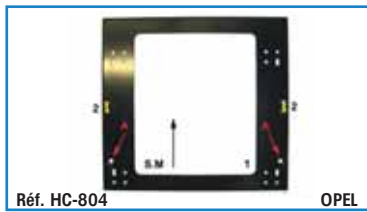
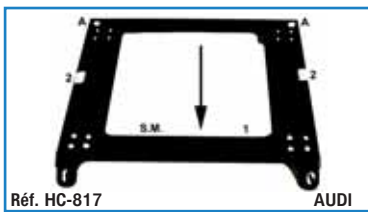
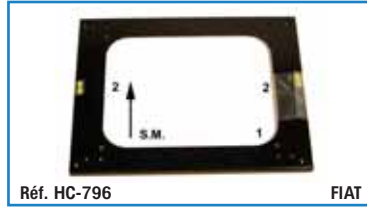
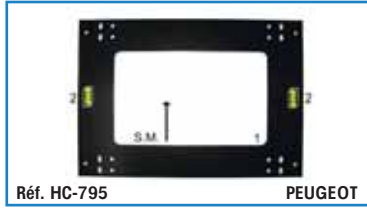
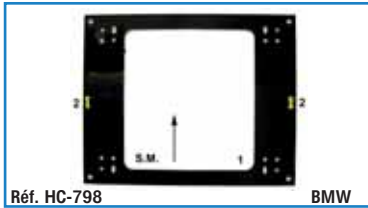
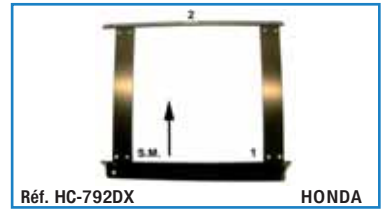

• **Fixations de sièges universelles**

ENG • Universal Seat Brackets

Fixations de sièges baquet		Références	€
Kit Fixations inférieures Universelles Métallique	Max.430x271	00491	83
Kit Fixations inférieures Universelles Alu 4 pieds	345 x 271	00495	83
Glissière Universelle Haute qualité	345 x 271	00493	73
Glissière Universelle Eco	345 x 271	0049302	36
Platine adaptation sur glissière		00497RACE	92
Console Basculante	345 x 271	00494	171



Fixations inférieures Universelles Alu 4 pieds

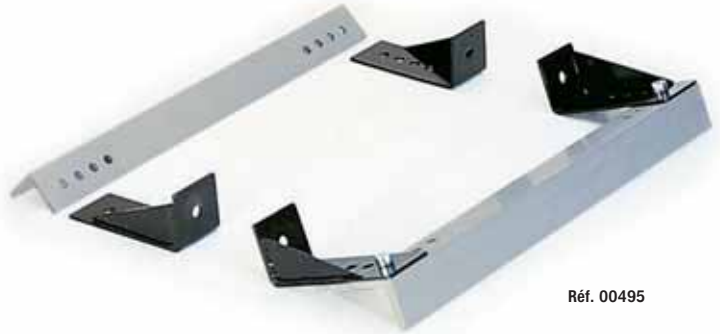

Réf. 00495

Fixations inférieures Universelles Métallique



Réf. 00491

Glissière Universelle Eco



Réf. 00493

Console Basculante



Réf. 00494

• **Fixations de sièges spécifiques**

ENG • Specific Seat Fixing Brackets

à partir de
43€

Véhicules	Position	Références	€	Véhicules	Position	Références	€
ALFA ROMEO				Sedici 2006>	Gauche	00499017SX	115
145 07/94>09/00	Droit	00499085DX	68		Droit	00499020DX	98
	Gauche	00499085SX	68		Gauche	00499029SX	98
146 12/94>09/00	Droit	00499085DX	68	Cinquecento 12/91>04/98	Droit / Gauche	00499015	70
	Gauche	00499085SX	68	Palio 1998	Droit / Gauche	004990PC	162
147 10/00>	Droit	00499083DX	96	Seicento 03/98>	Droit / Gauche	00499015	70
	Gauche	00499083SX	96	FORD			
155 01/92>12/97	Droit / Gauche	00499002	67	Fiesta 02/89>01/95	Droit / Gauche	00499062	67
156 01/98>	Droit / Gauche	00499010	83	Fiesta 10/95>1999	Droit	00499069DX	80
MITO 2008>	Droit	00499019DX	100		Gauche	00499069SX	80
	Gauche	00499019SX	100	Fiesta MK8 2008>	Droit / Gauche	00499109	70
AUDI				Fiesta Adapter 10/95>1999	Droit / Gauche	00499069ST	17
A3 8L 09/96>2003	Droit / Gauche	00499073	83	Escort Cosworth 4x4 02/92>05/96	Droit / Gauche	00499065	70
A4 B5 01/95>2001	Droit	00499074DX	95	Sierra Cosworth 4x4 >03/93	Droit / Gauche	00499066	56
	Gauche	00499074SX	96	Ka 10/96>	Droit	00499069DX	80
TT/TT Roadsters 11/98>2004	Droit	00499076DX	83		Gauche	00499069SX	80
	Gauche	00499076SX	83	Ka Adapter 2000>	Droit / Gauche	00499069ST	17
BMW				Puma 09/97>2002	Droit	00499069DX	96
Serie 1 E87 2005>	Droit / Gauche	00499080	84		Gauche	00499069SX	96
Serie 3 E30 07/88>11/90	Droit / Gauche	00499077	69	Focus 3/5 doors 10/98>2005	Droit	00499068DX	96
Serie 3 E36 12/90>04/98	Droit / Gauche	00499078	83		Gauche	00499068SX	96
Compact E36 05/94>06/01	Droit / Gauche	00499078	83	Focus 3/5 doors 2005>	Gauche	004990681SX	102
Serie 3 E46 05/98>2006	Droit / Gauche	00499078	83		Droit	004990681DX	103
CITROEN				HONDA			
Ax 06/91>04/99	Droit / Gauche	00499049	83	Civic 3 doors EG/EJ/EK 09/91>03/01	Droit / Gauche	00499092	67
Saxo 03/96>2003	Droit / Gauche	00499049	83	Civic 3 doors 03/01>2005	Droit	00499093DX	96
ZX 01/91>03/98	Droit / Gauche	00499054	85		Gauche	00499093SX	96
C2 10/02>	Droit	00499042DX	98	Integra 1.8 16v Type R 03/98>07/01	Droit	00499080DX	68
	Gauche	00499042SX	96		Gauche	00499080SX	68
FIAT				LANCIA			
Bravo / Brava 08/95>08/01	Droit / Gauche	00499010	83	Delta 4WD, Integrale 09/87>04/93	Droit / Gauche	00499025	92
Stilo 3 doors 09/01>2006	Droit	00499029DX	95	Dedra 04/89>08/99	Droit / Gauche	00499002	67
	Gauche	00499029SX	95	Y 12/95>2003	Droit / Gauche	00499016	83
Marea 07/96>2004	Droit / Gauche	00499010	83	MINI			
Punto 09/93>08/99	Droit / Gauche	00499016	83	Mini 10/01>2007	Droit	00499038DX	97
Punto 09/99>	Droit	00499021DX	95		Gauche	00499038SX	97
	Gauche	00499021SX	95	MITSUBISHI			
Grande Punto 2005>	Droit	00499019DX	98	Colt 1996>	Droit	00499034DX	103
	Gauche	00499019SX	98		Gauche	00499034SX	103
Tipo 10/88>07/95	Droit / Gauche	00499002	67	Carisma 05/96>	Droit	00499030DX	79
Tempra 02/90>06/96	Droit / Gauche	00499002	67		Gauche	00499030SX	79
Panda 09/03>	Droit	00499014DX	116	Lancer Evo V/VI 1998>04/01	Droit	00499030DX	79
	Gauche	00499014SX	116		Gauche	00499030SX	79
500 2007>	Droit	00499017DX	116	Lancer Evo VII 05/01>2003	Droit	00499094DX	96
					Gauche	00499094SX	96

• **Fixations de sièges Spécifiques**

ENG • Specific Seat Fixing Brackets



Réf. 00499060SX



Réf. 00499065



Véhicules	Position	Références	€	Véhicules	Position	Références	€
Lancer Evo VIII 2003>2005	Droit	00499094DX	96		Gauche	00499060SX	85
	Gauche	00499094SX	96	Clio 3 10/05>	Droit	00499103DX	82
Lancer Evo IX 2005>2008	Droit	00499094DX	96		Gauche	00499103SX	82
	Gauche	00499094SX	96	ROVER			
Lancer Evo X 2008>	Gauche	00499111SX	92	Serie 200 03/95>12/99	Droit	00499088DX	76
	Droit	00499111DX	92		Gauche	00499088SX	76
OPEL				25 01/00>	Droit	00499088DX	76
Corsa A 1983>04/93	Droit / Gauche	00499045	67		Gauche	00499088SX	76
Corsa B 05/93>11/00	Droit / Gauche	00499048	96	SEAT			
Corsa C 12/00>2005	Droit	00499044DX	97	Ibiza 6K 05/93>1997	Droit / Gauche	00499073	83
Astra F 07/91>03/98	Gauche	00499044SX	97	Ibiza 1J 09/97>2003	Droit / Gauche	00499075	95
Astra G 04/98>2004	Droit / Gauche	00499048	95	Ibiza 2003>	Droit / Gauche	00499070	96
	Droit	00499046DX	97	Cordoba 6K 02/94>	Droit / Gauche	00499073	83
	Gauche	00499046SX	97	Leon 12/99>2004	Droit / Gauche	00499075	95
Astra H 2004>2010	Droit / Gauche	00499024	106	Leon 2005>	Droit / Gauche	00499070	95
Kadett E 11/84>06/91	Droit / Gauche	00499048	96	Toledo >08/98	Droit / Gauche	00499071	97
Ascona 11/84>1988	Droit / Gauche	00499048	96	Toledo 09/98>	Droit / Gauche	00499073	83
Vectra A 07/91>07/96	Droit / Gauche	00499048	96	Arosa 08/97>2005	Droit / Gauche	00499072	83
Calibra 07/91>10/97	Droit / Gauche	00499048	96	SKODA			
PEUGEOT				Fabia 2000>2007	Droit / Gauche	00499079	96
106 08/91>1998	Droit / Gauche	00499049	83	SUBARU			
205 11/83>09/94	Droit / Gauche	00499051	95	Impreza WRX/STI 2001>2007	Droit	00499096DX	95
306 03/93>06/01	Droit / Gauche	00499054	85		Gauche	00499096SX	95
309 03/86>03/94	Droit / Gauche	00499050N	97	Impreza N14 WRX 2008>	Droit	00499115DX	92
405 11/87>11/96	Droit / Gauche	00499050N	97		Gauche	00499115SX	92
206 09/98>	Droit	00499058DX	83	TOYOTA			
	Gauche	00499058SX	83	Yaris 05/99>2004	Droit	00499040DX	83
207 2006>	Droit	00499056DX	83		Gauche	00499040SX	83
	Gauche	00499056SX	83	Corolla 2001>	Droit	00499098DX	96
307 3/5 doors 07/01>	Droit	00499055DX	84		Gauche	00499098SX	96
	Gauche	00499055SX	84	VOLKSWAGEN			
PORSCHE				Golf 1 >08/83	Droit / Gauche	00499071	97
911 / 944 / 968 / 993 1974>1997	Droit	00499112DX	92	Golf 2 09/83>08/91	Droit / Gauche	00499071	97
	Gauche	00499112SX	92	Golf 3 09/91>08/97	Droit / Gauche	00499073	83
911 / 912 1966>1973	Droit	00499113DX	92	Golf 4 09/97>2003	Droit / Gauche	00499075	95
	Gauche	00499113SX	92	Golf 5 2003>	Droit / Gauche	00499070	96
996 / 997 1998>today	Droit	00499114DX	92	Corrado 1990>05/91	Droit / Gauche	00499071	97
	Gauche	00499114SX	92	Corrado 06/91>09/95	Droit / Gauche	00499073	83
BOXTER 1998>today	Droit	00499114DX	92	Polo II / III 86C 1981>08/94	Droit / Gauche	00499071	97
	Gauche	00499114SX	92	Polo 6N 09/94>11/01	Droit / Gauche	00499073	83
RENAULT				Polo V 11/01>	Droit / Gauche	00499079	96
R5 GT Turbo 01/85>12/93	Droit / Gauche	00495	83	Jetta 1979>09/91	Droit / Gauche	00499071	97
Clio 1 05/90>02/98	Droit / Gauche	00499061	83	Vento 01/92>02/98	Droit / Gauche	00499073	83
Megane Coach 03/96>2003	Droit / Gauche	00499057	83	Lupo 10/98>2005	Droit / Gauche	00499072	83
Clio 2 03/98>2005	Droit	00499060DX	85	New Beetle 04/99>	Droit / Gauche	00499075	95



A QUOI ÇA SERT ?

What's the point?

C'est un organe de sécurité. Il sert à améliorer le maintien du pilote dans son siège. Ainsi, il fera corps avec sa voiture et pourra se concentrer sur le pilotage. En cas d'accident, le harnais répartit mieux la charge et évite au corps de prendre du balan.

This is a safety device. It's used to improve the driver maintenance in his seat. Thus, it will be one with his car and be able to concentrate on driving. In case of accident, the harness better spread the load and prevents the body to take slack.



COMMENT ÇA FONCTIONNE ?

How it works?

Il existe 2 familles de harnais.

Le Compétition avec boucle aviation qui doit être homologué FIA.

Le harnais « clubman » pour la route reçoit une boucle à pousser..

PS : La maille du harnais est tissée de manière à ce qu'elle puisse se détendre légèrement en cas de choc et ainsi absorber une partie de la dissipation d'énergie. Après un premier choc, il devient inutilisable et il sera absolument nécessaire de le changer.

There are 2 harness types.

Competition with the aviation buckle must be FIA approved.

«clubman» harness for road with push loop. The harness mesh is woven so that it can slightly stretch under impact, thus absorbing some of the energy dissipation. After an initial shock, it becomes unusable and it will be absolutely necessary to change it.

AVANTAGES DU PRODUIT

Product Benefits

- Gamme complète pour toutes les utilisations.
- Produits normés CEE ou FIA
- Qualité des mailles et des réglages
- Prix
- Marque réputée

Full range for all uses. EEC standardized products or FIA Mesh and settings Quality Price Make deemed

A QUI LE VENDRE ?

Who sell it?

- A la personne qui
- Recherche un look racing
- A une conduite Sportive
- A déjà acheté ou souhaite un siège baquet
- En a un usage compétition

A person who Search a racing look Have a sports drive Purchased or would like a racing seat For a competition use



LE DÉTAIL +

Detail +

Afin d'améliorer la sécurité, toute la gamme harnais OMP Clubman est équipée d'une épaisse sangle de 3" comme renfort ventral, destiné à répartir les forces, à améliorer le confort et mieux préserver l'abdomen en cas de choc.

In order to improve safety, the full OMP Clubman harnesses range is equipped with a thick strap 3" as ventral reinforcement and designed to distribute forces, improve comfort and help preserve the abdomen from crash.

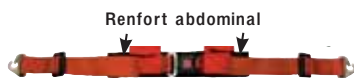

Renfort abdominal

COMMENT MIEUX LE VENDRE ?

How better to sell it?

- En fonction de l'utilisation, du type de voiture et du budget du client.
- Il fait de la course : harnais FIA
- Autres : harnais Clubman
- Avoir le look racing en gardant la facilité de l'utilisation routière (Harnais X Large) réf : O-DA508 3/2"
- Véhicules 5 portes et ou 3 portes il veut garder les places AR : Utiliser le harnais avec boucle AR réf : O-DA509
- Il ne souhaite pas garder les places AR
- En fonction du nombre de fixation (harnais 3 ou 4 points)
- En fonction de la fixation souhaitée : Ceinture ou mousquetons

Depending on the use, type of car and the customer's budget.

If it is a racer : FIA Harness

Others : Clubman harness

To have a racing look while keeping the ease of road use (X Large Harness) ref: O-DA508 3/2 "

Vehicles 5 doors and/or 3 doors, he wants to keep the rear seats : Use the harness with double push button release to facilitate rear seat access ref: O-DA509

He doesn't want to keep the rear seats Depending on the fixation number (harness 3 or 4 points)

Depending on the mounting desire: snap or eyelet

LA VENTE ADDITIONNELLE

Additional sales

- Les mousses de Harnais
- Essayez le siège baquet si ce n'est pas déjà fait
- Parlez d'un volant racing pour améliorer la position de conduite

Seat Belt Pads

Try a racing seat if it is not already

Talk about a racing steering wheel to improve the driving position



LES INFOS TECHNIQUES

Technical information

- Ce qu'il faut savoir sur le montage : C'est un organe de sécurité. Il doit être positionné dans la voiture en prenant un certain nombre de règles de sécurité.
- Fixer les harnais sur les fixations des ceintures ou avec des boulons traversant la coque avec des renforts.ref O-DB 418 et 421
- Fixer la partie AR le plus horizontalement possible en laissant un angle maximum de 45° de l'horizontale.
- Pour un véhicule 3 portes, utiliser des ceintures avec boucle intermédiaire afin de libérer facilement les places AR. Ne pas les utiliser avec quelqu'un derrière.

What to know about the installation:

It's a safety device. It must be positioned in the car by taking a number of safety rules.

Fasten the harness or belt mounting bolts through the shell with reinforcements.ref O-DB 418 and 421

Attach the rear part as horizontal as possible, leaving a maximum angle of 45° from horizontal.

For a 3-door vehicle, use belts with intermediate loop to easily release Rear seats. Do not use with someone behind.

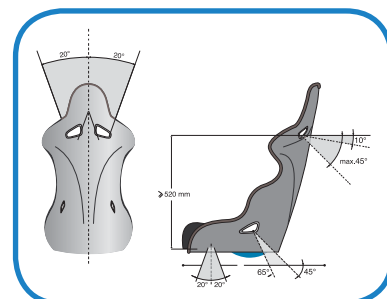

RÉGLEMENTATION :

Regulation :

La ceinture de sécurité est obligatoire sur la route. Le harnais ne la remplace pas vis-à-vis des autorités. Il faut garder la ceinture d'origine pour passer le contrôle technique.

Seatbelt is compulsory on the road. Harness does not replace it towards the authorities. We must keep the original belt to pass the technical inspection.

• Harnais Strada 3

ENG • Strada 3 Harness

Harnais 3 points 2"/2", sangles d'épaules 2" et sangles ventrales 2" avec renfort noir plus large pour plus de confort, fixations plates à vis. Boucle de déclenchement par bouton poussoir. 2e boucle pour libérer l'accès aux places arrière. Livré avec 3 vis 7/16". Couleurs : Noir, rouge Homologué CEE

Ref : O-DA509 N ou R

3 point harness, 2" shoulder and lap belts, bolt in plate chassis attachment. Double push button release to facilitate rear seat access. Supplied with 7/16" bolts. Abdominal protection pads (black). ECE homologated

89€



ECE



• Harnais Road 3

ENG • Road 3 Harness

Harnais 3 points 2"/2" avec sangles d'épaules 2" et abdominales 2" avec protections. Fixation plates par vis en 7/16 UNF. Boucle d'attache auto. Homologué route. Couleurs : Bleu, Noir, Rouge

Ref : O-DA504 N, R ou B

3 point harness, 2" shoulder and lap belts, bolt in plate chassis attachment. Central push button release. Supplied with 7/16" bolts. Abdominal protection pads (black). ECE homologated

72€



ECE



• Harnais Road 4

ENG • Road 4 Harness

Harnais 4 points 2"/2" avec sangles d'épaules 2" et abdominales 2" avec protections. Fixation plates par vis en 7/16 UNF. Boucle d'attache auto. Homologué route. Couleurs : Bleu, Noir, Rouge

Ref : O-DA505 N, R ou B

4 point harness, 2" shoulder and lap belts, bolt in plate chassis attachment. Central push button release. Supplied with 7/16" bolts. Abdominal protection pads (black). ECE homologated

79€



ECE



• Harnais Road 4M

ENG • Road 4M Harness

Harnais 4 points 2"/2" avec sangles d'épaules 2" et abdominales 2" avec protections. Fixations par mousquetons (œillets en option). Boucle d'attache auto. Homologué route. Couleurs : Bleu, Noir, Rouge

Ref : O-DA507 N, R ou B

4 point harness, 2" shoulder and lap belts, clip in plate chassis attachment. Central push button release. Abdominal protection pads (black). Supplied with 7/16" eye bolts. ECE homologated

89€



ECE



• Harnais Racing 4M

ENG • Racing 4M Harness

Harnais 4 points 3"/2" avec sangles d'épaules 3" et abdominales 2" avec protections. Fixations par mousquetons (œillets en option). Boucle d'attache auto. Homologué route. Couleurs : Noir, Rouge, Bleu

Ref : O-DA508 N, R ou B

4 point harness, 3" shoulder straps with racing steel adjusters, and 2" lap belts, snap hook attachment. Central push button release. Waist load spreader pad. Supplied with 7/16" eye bolts. ECE homologated

107€



ECE



• **DA801 BERLINE**

ENG • DA801

Harnais 4 points spécialement conçu pour les berlines
Sangles d'épaules et abdominale 3"
Fermeture en mousqueton acier
Homologué FIA 8853/98
Couleurs: bleu, noir, rouge



Réf: O-DA801F

Points safety seat belt for sedans.
Professional belt.
Shoulder straps 3".
Lap straps: 3".
Hans Friendly
FIA 8853/98 homologated
Colours : Red, Black, Blue



174€



• **DA802 BERLINE**

ENG • DA802

Harnais 6 points spécialement conçu pour les berlines...
Boucle fixée avec le ruban abdominal.
Sangles d'épaules et abdominales 3", sangles d'entrejambe 2" pour maintien des cuisses en V
Fixation sur le châssis par mousquetons et œillets.
Boucles d'ajustement professionnelles en acier et aluminium
Homologué FIA 8853/98
Couleurs: bleu, noir, rouge



Réf: O-DA802F

6 points safety seat belt for sedans.
Professional belt.
Shoulder straps 3".
Lap straps: 3".
Crotch strap attachment: 2" for attachment with V-type.
Hans Friendly
FIA 8853/98 homologated
Colours : Red, Black, Blue



191€

• **DA802H BERLINE**

ENG • DA802H

Harnais 6 points spécialement conçu pour les berlines
Sangles d'épaules 2"/3" à utiliser uniquement avec un Hans
Sangles abdominales 3"
Sangles d'entrejambe 2" pour maintien des cuisses en V
Boucle sur sangle ventrale
Fixations en mousqueton acier
Homologué FIA 8853/98
Couleurs: bleu, noir, rouge



Réf: O-DA802HF

6 points safety seat belt for sedans.
Professional belt.
Shoulder straps 2/3" to be used only with the Hans collar.
Lap straps: 3".
Crotch strap attachment: 2" for attachment with V-type.
Hans Friendly
FIA 8853/98 homologated
Colours : Red, Black, Blue



203€

• **DA804SLF BERLINE**

ENG • DA804SLF

Harnais 6 points spécialement conçu pour les berlines
Sangles d'épaules et abdominale 3"
Sangles d'entrejambe 2" pour maintien des cuisses en V
Passages pour le connecteur micro
Ajusteurs ultra légers
Fermeture en mousqueton acier
Homologué FIA 8853/98
Couleurs: bleu, noir, rouge



Réf: O-DA804SLF

6 points safety seat belt for sedans.
Superlight professional safety belt.
Shoulder straps: 3".
Lap straps: 3".
Crotch strap attachment: 2" for attachment with V-type.
Hans Friendly
FIA 8853/98 homologated
Colours : Red, Black, Blue



275€





• DA806 HSLE ENDURANCE

ENG • DA806 HSLE

Harnais 6 points professionnel model Endurance spécialement conçu pour les berlines
Sangles d'épaules 2"/3" à utiliser uniquement avec un Hans
Sangles abdominales 3"
Sangles d'entrejambe 2" pour maintien des cuisses en T
Fixations en mousqueton complétés par des œillets
Régulateurs professionnels 2" ultralégers
Passages pour le connecteur micro
Homologué FIA 8853/98
Couleurs: noir, rouge



Réf: O-DA806HSLEF

Superlight professional belt
Endurance model.
2"/3" shoulder straps to be used only with Hans device.
Lap belts: 3".
Crotch strap attachment: 2" attachment with T-type.
Hans Only.
Homologation FIA 8853/98
6 points.
Colours: Red, Black



• DA806 BERLINE

ENG • DA806

Harnais 6 points spécialement conçu pour les berlines
Sangles d'épaules 2"/3" à utiliser uniquement avec un Hans
Sangles abdominales 3"
Sangles d'entrejambe 2" pour maintien des cuisses en T
Fixations en mousqueton complétés par des œillets
Boucles d'ajustement professionnelles en acier et aluminium.
Homologué FIA 8853/98
Couleurs: bleu, noir, rouge



Réf: O-DA806F

6 points safety seat belt for sedans.
Professional lightweight belt.
Shoulder straps 2/3" to be used only with the Hans collar.
Lap straps: 3".
Crotch strap attachment: 2" for attachment with T-type.
Hans Only.
FIA 8853/98 homologated
Colours: Red, Black, Blue



• DA805 HLP BERLINE

ENG • DA805 HLP

Harnais 6 points spécialement conçu pour les berlines
Sangles d'épaules 2"/3" à utiliser uniquement avec un Hans
Sangles abdominales 2" (pull-down convertible en pull-up)
Sangles d'entrejambe 2" pour maintien des cuisses en T
Régulateurs professionnels 2"
Passages pour le connecteur micro
Homologué FIA 8853/98
Couleurs: noir, rouge



Réf: O-DA805HLPF

6 points seat belts for saloon cars.
Light professional belt.
2"/3" shoulder straps to be used only with Hans device.
Lap belts: 2" (pull-down convertible in pull-up).
Crotch strap attachment: 2" attachment with T-type.
Hans friendly
Homologation FIA 8853/98
Colours: Red, Black

• DA0023 HL MONOPLACE

ENG • O-DA0023HL

Harnais 6 pts Formule
Harnais étant le plus léger et ayant le meilleur confort du marché
Sangles d'épaules 2"/3" à utiliser uniquement avec un HANS
Nouvelle boucle ultra légère
Homologation: FIA 8853/98
Couleur Noir/Blanc
Réf: O-DA-0023HL



6 points safety seat belt Formula car Dyneema Fiber.
This product is available only on request.
Superlight professional safety belt.
Shoulder straps 2/3" to be used only with the Hans collar.
Lap straps: 2".
Hans Only
FIA 8853/98 homologated



• Caractéristiques Harnais FIA

ENG • Features Harness FIA

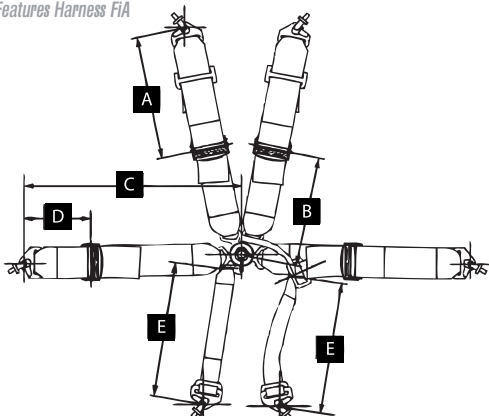

• DA0027 HSL BERLINE

ENG • O-DA0027HSL

Harnais 6 pts WRC
Equipe les 3 VW POLO officielles en championnat du Monde WRC
Harnais étant le plus léger et ayant le meilleur confort du marché
Sangles d'épaules 2"/3" à utiliser uniquement avec un HANS
Nouvelle boucle ultra légère
Homologation: FIA 8853/98
Couleur Noir/Blanc
Réf: O-DA-0027HL



6 points safety seat belt for sedans.
Product available only on request.
Superlight professional safety belt.
Shoulder straps 2/3" to be used only with the Hans collar.
Lap straps: 3".
Crotch strap attachment: 2" for attachment with T-type
Hans Only
FIA 8853/98 homologated



Ref.	A	B	C	D	E	Spécifications
DA801	1550	305	762	140		Harnais professionnel
DA801L	1650	390	750	140		Harnais professionnel léger
DA802	1550	305	762	140	650	Harnais professionnel
DA802H	1550	305	762	140	650	Harnais professionnel
DA804L	1650	390	750	140	700	Harnais professionnel léger
DA804SL	1650	390	750	140	700	Harnais professionnel ultraléger
DA805HLP	1650	390	750	140	700	Harnais professionnel léger
DA806	1650	390	750	140	700	Harnais professionnel léger
DA806HSL	1650	390	750	140	700	Harnais professionnel ultraléger
DA806HSLE	1650	390	750	140	700	Harnais professionnel ultraléger
DA807HSL	600	450	600	140	700	Harnais professionnel ultraléger pour Formule
DA811HSL	320	300	660	220	700	Harnais professionnel ultraléger pour Formule



3 POINTS

• 04608DF 3 pts ROAD

ENG • 04608DF 3 points ROAD

Harnais 3 points de fixation
Renforcement sur les jambes
Double boucle
Fermeture par bouton pression
Homologué ECE
Couleurs: bleu, noir, gris, rouge

Réf: 04608DF

This Sparco road legal harness has 3 attachment points and double push button releases. The back strap has the benefit of having an additional release clip to enable access to the back of the car without unbolting the harness. Straps are 2" wide with 3" wide spreader pads on the lap straps for extra comfort. ECE approved, road legal.



101€
CEE

• 04608BV 3 pts ROAD

ENG • 04608BV 3 points ROAD

Harnais 3 points
Fixations à vis
Homologué ECE
Couleurs: bleu, noir, gris, rouge

Réf: 04608BV

Sparco 3 Point harness with bolt in fixings suitable for non approved motorsport or road use, making it ideal for track days. Features 2 inch wide straps with 3 inch wide load spreader pads on the lap straps for added comfort. ECE approved, road legal.



80€
CEE



4 POINTS

• 04604BM 4 pts ROAD

ENG • 04604BM 4 points ROAD

Harnais 4 points
Renforcement sur les jambes
Fermeture par bouton pression
Homologué ECE
Couleurs: bleu, noir, gris, rouge

Réf: 04604BM

Sparco 4 Point Harness with clip in fixings suitable for non approved motorsport or road use. Features 2" wide shoulder and lap straps with a 3" wide load spreader pads on the lap straps for added comfort. ECE approved, road legal.



99€
CEE

• 04604BV 4 pts ROAD

ENG • 04604BV 4 points ROAD

Harnais 4 points
Renforcement sur les jambes
Fixations à vis
Homologué ECE
Couleurs: bleu, noir, gris, rouge

Réf: 04604BV

Sparco 4 Point harness with bolt in fixings suitable for non approved motorsport or road use. Features 2" wide shoulder and lap straps, with 3" wide load spreader pads on the lap straps for added comfort. ECE approved, road legal.



88€
CEE

• 04805BM 4 pts **BERLINE**

ENG • 04805BM 4 points FIA Saloon Car

Harnais 4 points, 3» épaules, 3» taille
Ajusteurs en acier
Boucle en aluminium, levier long (berline, rallye)
Fixations par mousquetons pour toutes les sangles
Compatible HANS
Homologué FIA
Couleurs: bleu, noir, rouge

Suits Saloon Cars
3» Wide shoulder and lap belts
Steel quick release buckle
Eye bolt fixings supplied
Removable shoulder strap clips for roll cage attachment
FIA Approved
Hans Compatible
Colours : Blue, Black, Red

Réf: 04805BM



202€
dont 4€
d'étiquette FIA



• 04715M 4 pts **BERLINE**

ENG • 04715M 4 points FIA Saloon Car

Harnais 4 points, 3» épaules, 2» taille
Ajusteurs en acier
Boucle en aluminium, levier long
Fixations par mousquetons pour toutes les sangles
Compatible HANS
Homologué FIA
Couleurs: bleu, noir, rouge

Réf: 04715M



190€
dont 4€
d'étiquette FIA



Suits Saloon Cars
3» Wide shoulder
2» lap belts
Steel quick release buckle
Eye bolt fixings supplied

Removable shoulder strap clips for roll cage attachment
FIA Approved
Hans Compatible
Colours : Blue, Black, Red

• 04815BM 4 pts **BERLINE**

ENG • 04815BM 4 points FIA Saloon Car

Harnais 4 points avec 3» épaules, 3» taille
Ajusteurs légers en aluminium
Boucle en aluminium, levier long (berline, rallye)
Fixations par mousquetons pour toutes les sangles
Compatible HANS
Homologué FIA
Couleurs: bleu, noir, rouge

Suits Saloon Cars
3» Wide shoulder and lap belts
Aluminium quick release buckle
Eye bolt fixings supplied
Removable shoulder strap clips for roll cage attachment
FIA Approved
Hans Compatible
Colours : Blue, Black, Red

Réf: 04815BM



250€
dont 4€
d'étiquette FIA



• 04817RH 6 pts **BERLINE**

ENG • 04817BM 6 points FIA Saloon Car

Harnais 6 points avec sangles étroites (3" - 2")
Ajusteurs en acier
Boucle en aluminium, levier long (berline, rallye)
Fixations par mousquetons pour toutes les sangles
Fixation à barreau de sécurité
Compatible HANS
Homologué FIA
Couleurs: bleu, noir, rouge

Suits Saloon Cars
6 points Harness
Solely for use with a hans device
Snap On and Roll Cage fixings
Steel Adjusters
Aluminium aircraft buckle
FIA Approved

Réf: 04817RH



214€
dont 4€
d'étiquette FIA



• 04796F 6 pts **MONOPLACE**

ENG • 04796F 6 points FIA Formula

Harnais 6 points
monoplace 3» épaules,
2» taille
Ajusteurs en acier
Boucle en aluminium,
levier court
Fixations en vis pour
toutes les sangles
Compatible HANS
Homologué FIA
Couleurs: bleu, noir,
rouge

Réf: 04796F

Suits Single seater cars
6 points Harness
3» Wide shoulder and 2»
lap belts
Bolt in fixings
Lightweight Alloy belt
Adjusters
Aluminium quick release
buckle
FIA Approved



238€
dont 4€
d'étiquette FIA



GT2i



109€



GT2i

• Harnais FIA 6 pts 2" / 3"
Hans® Berline

ENG • FIA 6 Points 3"/3" - Hans - Saloon

Car

Boucle aviation
Ajusteurs en acier
Sangles épaules : 2" / 3" spécifique
Hans®
Sangles abdominales : 3"
Homologué FIA
Couleur : Noir, rouge

Rouge :
Réf. GT-HAR6HR

Noir :
Réf. GT-HAR6HN

Aircraft buckle
Steel adjusters
Solely for use with a hans device 2"/3" wide
shoulder belts
3" lap belts
FIA Approved
Colour : Red

• Harnais FIA 4 pts 3" / 3" Berline

ENG • FIA 4 Points 3"/3" - Saloon Car

Boucle aviation
Ajusteurs en acier
Sangles épaules : 3"
Sangles abdominales : 3"
Homologué FIA

Rouge :
Réf. GT-HAR4R

Noir :
Réf. GT-HAR4N

Aircraft buckle
Steel adjusters
Solely for use with
a hans device
2"/3" wide
shoulder belts
3" lap belts
FIA Approved
Colour : Red

99€



GT2i



• MOUSSE DE PROTECTION D'ÉPAULES

ENG • Harness Seat Belt Pads

• Largeur 2" (50mm)

ENG • 2 width (50mm)

Standard 2"
Ref. O-DB-454
Couleur : Noir



la paire
14,50€

Ref. O-DB-450
Couleur : Noir, rouge, bleu



la paire
14,50€



• Largeur 3" (75mm)

ENG • 3 Width (75mm)

Ref. O-DB-450-3
Couleur : Noir, rouge, bleu



la paire
20€

Ref. O-DB-452
Couleur : Noir, rouge, bleu



la paire
60€

NOMEX



• Protections pour harnais 2"

ENG • 2 Width Harness Seat belt Pads

Protections minces
Couleurs: bleu, noir, rouge

Colours : Blue, Black, Red

20€

Réf: 01090S4



• Protections pour harnais 3"

ENG • 3 Width Harness Seat belt Pads

Conçues en velours doux
Non ignifugées
Couleurs: bleu, noir, rouge

Sparco harness pads designed to fit 3-wide belts, featuring a Velcro closure and the Sparco brand logo.
Colours : Blue, Black, Red

26€

Réf: 01098S3



• Protections pour harnais 2" - 77

ENG • 2 Width Harness Seat belt Pads - 77

Tissu doux.
Couleurs: blanc, bleu, noir, rouge

Colours : White, Blue, Black, Red

16€

Réf: 0109077

Nomex®



• Protections pour harnais 3"

ENG • 3 Width Harness Seat belt Pads

Tissu doux en Nomex® ignifugé
Couleurs: bleu, noir, rouge

75€

Réf: 01092L34S3

Nomex®



• PLAQUES POUR CÉILLET

ENG • Plates/Knur/Eyebolt

• À visser

ENG • Thread Plate For Eyebolt

Plaque de renfort avec filetage interne.

Ref. O-DB-421

Reinforced threaded plate for harness eyebolts

2,50€

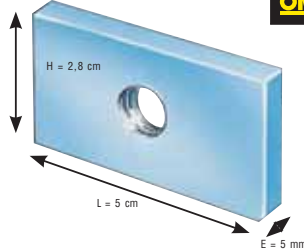

• À souder

ENG • Weld-In Thread Plate For Eyebolt

Plaque à écrou avec filetage 7/16 à souder sur la carrosserie. 70X70 mm.

Ref. MET-DB-418

FIA approved harness plate with threaded 7/16" nut

1,90€

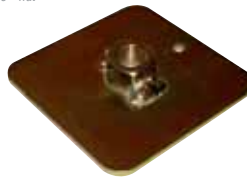

• À souder

ENG • Weld-In Thread Plate For Eyebolt

Plaque à écrou avec filetage 7/16 à souder sur la carrosserie.

Ref. O-DB-418

FIA approved harness plate with threaded 7/16" nut

4€

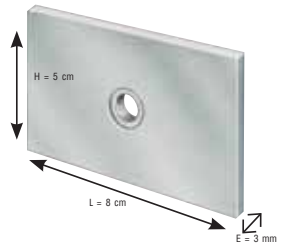

• COUPE SANGLE DE HARNAIS OMP

ENG • OMP Seat Belt Safety Cutter

Ref. O-DB-459



5,90€



Coupe harnais pour ceintures de sécurité.

Ref. O-DB-461

7,90€



• COUPE SANGLE DE HARNAIS

ENG • Seat Belt Safety Cutter

Ref. AS-COUPÉ-HARNAIS



6,90€



• CÉILLET

ENG • Eyebolt

Céillet à vis 7/16 UNF pour attacher les harnais. lg 23mm

Ref. O-DB-420

Pour Peugeot 12x125mm
Ref. O-DB-420-125

FIA approved eyebolt to attach harness snap hook fittings 7/16"



• MARTEAU DE SÉCURITÉ COUPE-SANGLE DE HARNAIS

ENG • Safety Hammer And Seat Belt Cutter

Marteau de sécurité brise vitre + lame coupe harnais.
Livré avec son support.

Ref. : AS-MARTEAU

Marteau de sécurité coupe sangle
AS-MARTEAU

9,90€



Coupe harnais professionnel complet de marteau, torche, lampe d'urgence, et aimanté.

Ref. O-DB-460

Safety harness or seat belt professional racing accessory tool. Features a light, emergency lamp, magnet and cutter to cut harness/seatbelts in times of emergency

17€



AIMANTÉ AVEC TORCHE INTÉGRÉE



• **CO-DRIVER**

ENG • CO-DRIVER

Plaque Carbone 400x300 avec accessoires

Réf: 037892CA

Carbon plate with accessories
Size : 400x300 mm

200€



• **DRIVER**

ENG • DRIVER

Plaque Carbone 300x200

Réf: 037882CA

Carbon plate
Size : 300x200 mm

116€



• **NAVIGA**

ENG • NAVIGA

Plaque 5 mm en argent anodisé, découpées au laser.

Pré percé pour un montage facile sur le véhicule ou sur la plaque MAT

Inclinaison réglable
Dimension env. : 36 cm. x 28 cm

Réf: 03789TAN

5 mm anodized aluminium sheet, laser cutted. Pre drilled for easy fitting on the floor, or on the MAT floor, adjustable angle; dimensions about cm 36 x 28. High quality materials.

126€



• **MAT**

ENG • MAT

Plaque 5 mm en argent anodisé, découpées au laser.

Pré percé pour un montage facile sur le véhicule
Dimension env. : 50 cm. x 38 cm

Réf: 03789RAN

5 mm anodized aluminium sheet, laser cutted. Pre drilled for easy fitting dimensions about cm 50 x 38. High quality materials.

119€



• **Plaque repose pieds plate OMP**

ENG • OMP Universal Flat Footrest

Livré avec vis et écrous de fixation
Plancher anti-dérapant.
Aluminium anodisé.
Dim : 365x418mm.
Ref. O-OA-2080

Complete with fixing screws and nuts.
Universal flat footrest, knurled aluminium.
Dimensions: 365 x 418 mm.



29€

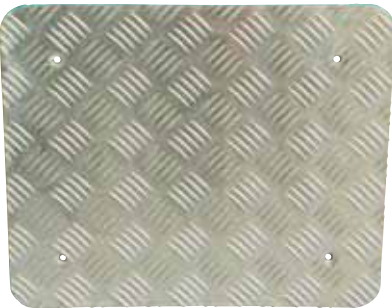

• **Alu Gauffré ECO**

ENG • knurled Aluminium Footrest

Cale-pieds Pilote
Réf : MET-1867ECG

Driver footrest



Cale pied Co-Pilote
300x400mm
Réf : MET-1866ECG

Co-driver footrest

49€



19,90€



• **Alu coulé OMP**

ENG • OMP Cast Aluminium

Cale-pied pilote en alu coulé
260x100 mm
Réf. : O-OA-1867

Driver footrest in sandblasted aluminium.
Dimensions : 260x100 mm

19€



Cale-pied co-pilote en alu coulé
320x280 mm
Réf. : O-OA-1866

35€



• **Adhésif antidérapant**

ENG • Anti Slip Adhesive

Grain abrasif pour toutes surfaces lisses.
Usage intérieur et extérieur.
Noir 50mm x 1m

Réf : AS-AD-50X1-N

Grit for all smooth surfaces.
Indoor and outdoor use.
Black
50mm x 1m

7€



• Gamme carbone spécifique

ENG • Specific Carbon Range

En carbone véritable, pré-formé aux véhicules (liste ci-dessous)

Real carbon, preformed for vehicles.

Quelques exemples :

SAXO

PILOTE

COPILOTE



à partir de
149€

**CARBONE
VÉRITABLE**

C2

CLIO 2

PILOTE

COPILOTE

PILOTE

COPILOTE

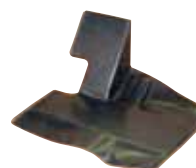

Applications	Pilote Ref.	€	Co-pilote Ref.	€
BMW				
E30 (M3)	MC-CARB-M3E30	175		
E36	MC-CARB-ME36	199	MC-CACBME36	196
Citroën				
C2	MC-CAPCIC2C	175	MXR-CPC-C2	209
C2 Style Citroën Sport			MXR-CPC-C2-CS	149
DS3	MC-CAPCIDS3	175		
Saxo	MC-CARB-SAXO	175	MC-CACSAXO	175
Xsara	MC-CAPCXSARA	175		
ZX	MC-CARB-ZX	175		
Fiat				
Grande Punto	MXR-PPP-GRANDE	195	MXR-CPC-GRANDE	199
Punto			MXR-CPC-PUNTO-S	162
Honda				
Civic Type R	MXR-PPP-CIVIC-TR	159	MXR-CPC-CIVIC-TR	259
Lancia				
Delta Evo	MXR-PPP-DELTA	289	MXR-CPC-DELTA	289
Mitsubishi				
Evo 6/7/8/9	MXR-PPP-EVO6789	189	MXR-CPC-EVO6789	189
Evo 6/7/8/9 Style	MXR-PPP-EVO6789R	189	MXR-CPC-EVO6789R	199
Ralliart				
Evo 10	MXR-PPP-EVO10	199	MXR-CPC-EVO10	209
Opel				
Astra F Gsi	MXR-PPP-ASTRAF	199	MXR-CPC-ASTRAF	199
Astra G	MXR-PPP-ASTRAG	199	MXR-CPC-ASTRAG	199
Astra H GTC	MXR-PPP-ASTRAH	199		
Corsa B	MXR-PPP-CORSAB	199	MXR-CPC-CORSAB	199
Peugeot				
106	MC-CARB-106	175	MC-CACPE106C	175
205	MC-CARB-205	175	MXR-CPC-205	239
206	MC-CARB-206	175	MXR-CPC-206	199
207	MC-CAPPE-207	175	MXR-CPC-207R3T	209
207 S2000			MXR-CPC-207S2000	175
306	MC-CARB-306	175	MXR-CPC-306	199
Porsche				
Porsche GT3	MXR-PPP-997-GT3	209	MXR-CPC-997-GT3	239
Renault				
Clio 1 16S/W	MXR-PPP-CLIO-1	189	MXR-CPC-CLIO-1	189
Clio 2	MC-CAPRERSIC	175	MXR-CPC-CLIO-2	209
Clio 2 RS Super 1600	MC CAPRERS16	175		
Clio R3	MXR-PPP-CLIO-3	209	MXR-CPC-CLIO-3	209
Megane 1	MC-CARB-MEGANE	196	MC-CACMEG1	207
Twingo 2	MC-CARB-TWINGO2	175	MXR-CPC-TWINGO2	269
Subaru				
Subaru 92-00	MXR-PPP-SUB01	149	MXR-CPC-SUB01	149
Subaru 01-08	MXR-PPP-SUB02	189	MXR-CPC-SUB02	189
Subaru 01-08 Style Pro-drive	MXR-PPP-SUB02-P	209	MXR-CPC-SUB02-P	209
Subaru 2009 N14	MXR-PPP-SUB03	209	MXR-CPC-SUB03	209
Suzuki				
Suzuki Swift	MC-CAPSUZCUP	175	MXR-CPC-SWIFT	209

CLIO R3

206

IMPREZA WRX

PILOTE

COPILOTE

PILOTE

COPILOTE

PILOTE

COPILOTE



• Alu + anti-dérapant

ENG • Aluminium + Anti Slip

Frein : 60x80mm
Accélérateur : 60x105mm
Livré avec la visserie
Ref. O-OA-1040

Supplied with steel bolts.
Dimensions: brake 60x80 mm,
accelerator 60x105 mm

23€



• Alu coulé

ENG • Cast Aluminium

Jeu de 3 pédales en alu laqué avec
pédale accélérateur standard.
Livré avec vis et écrous de fixation.
Frein : 60x70mm
Accélérateur : 85x120mm
Ref. : O-OA-1863

Set of anodized aluminium pedals. Precurved
design. With anti-slip material. Supplied with
steel bolts.
Dimensions: brake 60x80 mm, accelerator
60x105 mm

15€



• Kit 3 pédales

ENG • 3 Pedals Kit

Argent Ref. O-OA-1066.A
Bleu anodisé Ref. O-OA-1066.B
Rouge anodisé Ref. O-OA-1066.R

Silver
Anodized blue
anodized red



23€



• Alu coulé

ENG • Cast Aluminium

Livré avec vis et écrous de
fixation.
Frein : 60x100mm
Accélérateur :
60x100mm
Ref. : O-OA-1000

Supplied with steel bolts.
Dimensions: brake
60x100 mm,
accelerator 60x100 mm

26€



• Alu anodisé

ENG • Anodised Aluminium

Kit pédalier alu anodisé.
Dimension : 60x80mm (frein)
et 45x130mm (accélérateur)
Argent
Ref. O-OA-1060-A

44€



Set of 3 pedals suitable for all cars, made in
Aluminium with special anodizing treatment.
Dimensions: brake 60x80 mm, accelerator
45x130 mm
Silver



• Alu grain de riz

ENG • Embossed Aluminium

Aluminium grillé épaisseur 2,5 mm
Ref. : O-OA-1050

Knurled aluminium,
2.5 mm thick



15€

• Alu lisse

ENG • Smooth Aluminium

Aluminium uni épaisseur 3 mm
Ref. : O-OA-1030

Smooth aluminium,
3 mm thick



15€

• Alu anodisé ultra light

ENG • Ultra Light Anodised Aluminium

Livré avec visserie.
Ref. : O-OA-2092

Supplied with
steel bolts.

48€



• Alu pédale d'accélérateur longue

ENG • Aluminium - Long Throttle Pedal

Jeu de 3 pédales en alu coulé avec pédale
accélérateur longue.
Livré avec visserie.
Frein : 60x70mm
Accélérateur : 60x210mm
Ref. : O-OA-1020

16€

Complete set of 3 pedals in sandblasted
aluminium with long accelerator pedal.
Supplied with steel bolts and nuts.
Dimensions: brake 60x70 mm, accelerator
60x210 mm



• Kit 3 pédales sport

ENG • 3 Sport Pedals Kit

Série complète de 3 pédales en
aluminium anodisé précurvé
avec des pièces anti-dérapante en
caoutchouc.

- frein 60x92 mm
- accélérateur 50 x 110 mm
Ref. O-OA-1070-B Alu/Bleu 23€
Ref. O-OA-1070-CL Carbone 28€

Precurved anodized aluminium
pedal set with rubber anti-slip
inserts. Supplied with steel bolts
and nuts.
Dimensions: brake 60x90 mm,
accelerator 50x110 mm



à partir de
23€



• Kit 3 pédales Style réglable

ENG • 3 Style Adjustable Pedals Kit

Dimension : 60x90mm (frein)
et 55x106mm (accélérateur)
Partie supérieure réglable
pivotante. Pédale de frein
équipée d'un rebord pour
éviter que le pied passe sous
la pédale
Alu Argent,
Alu Bleu anodisé,
Alu Rouge anodisé
Ref. O-OA-1067.A
O-OA-1067.B
O-OA-1067.R

RÉGLABLE



23€

Complete 3 pedal set (short
accelerator pedal), made
in anodized aluminium and
sandblasted aluminium with anti-slip
design. Supplied with steel bolts
and nuts.
Dimension brake: 60x85 mm
Dimension accelerator: 55x106 mm
Colours : Sandblasted aluminium
and anodized silver, Sandblasted
aluminium and anodized blue,
Sandblasted aluminium and
anodized red

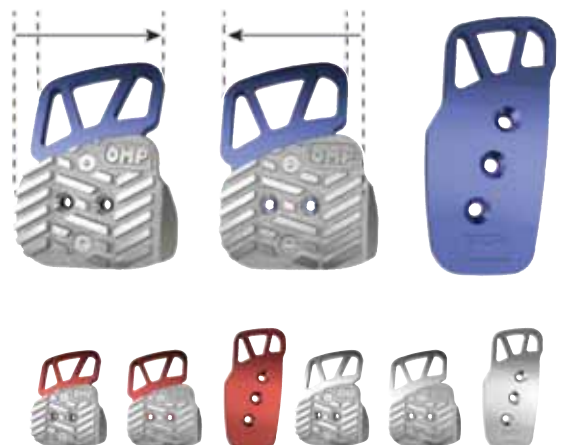

• **MODELE PIUMA**

ENG • PIUMA MODEL

Jeu de pédales légères
couleur opaque
Homologué ECE

Couleur : noir
Réf : 037879BC01

Couleur : argent
Réf : 037879BT01

Lightened universal
black or
silver pedal, ECE



42€



42€



Réf : 037879BT01

47€



Réf : 037879BAFT

47€

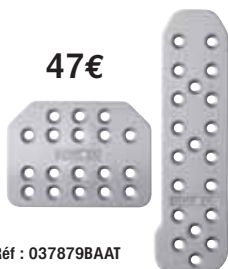

Réf : 037879BAAT

47€



Réf : 037879BATT

Jeu de 3 pédales avec insertions
aluminium
Accessoires de montage fournis
Réf : 03779AN

22€



• **PEDALIERS RACING**

ENG • Racing Pedal Extension

Jeu de 3 pédales en acier noir
Réf : 03775



30€

• **MODELE SETTANTA**

ENG • SETTANTA MODEL

Jeu de pédales universelles légères
Homologué ECE

Couleur : noir
Réf : 037879OP01

Couleur : argent
Réf : 037879IT01

Lightened universal black or
silver pedal, ECE

43€



• **PEDALIERS CARBONE**

ENG • Carbon Pedal Extension

Jeu de 3 pédales en carbone mélangé
Pédales pré courbées
Insertions antidérapantes sur les pédales de
frein et d'embrayage
Réf : 03783L

68€

Set of 3 carbon pedals.

Pre-curved pedals

Anti-slip inserts on the brake and clutch



• **MODELE REFLEX**

ENG • REFLEX MODEL

Jeu de pédales universelles Reflex
Non homologué

Reflex kit universal pedals, No ECE
Réf : 0378703

Jeu de pédales avec accélérateur long
Homologué ECE

Set of Reflex pedals, long accelerator pedal, ECE
Réf : 0378723

Jeu de pédales
pour transmission automatique, accélérateur long
Homologué ECE

Reflex set pedals, automatic gear, long accelerator pedal,
ECE

Réf : 0378724

Jeu de pédales pour transmission automatique
Non homologué

Set of Reflex pedals, automatic gear, NO ECE

Réf : 0378704

43€



• **SETTANTA**

ENG • Settanta

Pommeau bicolore
Couleurs: titane, noir.

Réf: 03736AT

Two color gear knob
colors : Titane, Black

49€



• **Racing Light**

ENG • Racing Light

Pommeau alu parkerisé super allégé.
Double trous de fixation.
M10x1,5 puis M8x1,25

Réf. O-ODA-2002

Light racing gear knob.
Fabric: silver anodized aluminium. Dimensions: high 65 mm, ø 50 mm
Threaded coupling: M8-M10

31€



• **SETTANTA R**

ENG • Settanta R

Pommeau bicolore
Couleurs: titane, noir mat

Réf: 03737NS

Titane/black low color gear knob

49€



ULTRA LIGHT

• **RACING 2013**

ENG • Racing 2013

Look carbone / Argent / Chrome

Réf: 03740CL : 54€
Réf: 03740AN : 49€
Réf: 03740CR : 49€

Carbon look, Silver, Chrome



• **SPEED**

ENG • Speed

Pommeau chromé avec moyeu en cuir

Réf: 03744PTN

Chromed gear knob with leather insert

73€



• **GLOBE**

ENG • Globe

Pommeau chromé avec moyeu en cuir

Réf: 03745PTN

Chromed gear knob with leather insert

68€



• **Soufflet OMP**

ENG • OMP Gear Gaiter

Réf. : OT-300

19€



• **Métal OMP**

ENG • OMP METAL

Réf. : OT-200

15€



• **Pommeaux Alu F2000**

ENG • Aluminium Gear Knob F2000

Hauteur : 90mm
Couleur Alu
Réf. : Z-POM-F2000-A

Height : 90mm
Colour Aluminium



19€

Hauteur : 90mm
Couleur Noir
Réf. : Z-POM-F2000-N

Height : 90mm
Colour Black



19€

• **SETTANTA**

ENG • Settanta

Frein à main universel
Couleurs: gris, noir

Réf: 03753

Universal handbrake
Colours : Titane, Black

49€

Réf: 03753NR



49€

Réf: 03753Ti

• **SPORT LM MIAMI**

ENG • Sport LM Miami

Soufflet de frein à main en cuir bouton de fermeture
Couleurs: blanc, noir/coutures: bleu, gris, noir

Réf: 03756PLNBIAZ

Leather handbrake gaiter.
Colours: White, Black (Blue, Grey or black seams)

53€



• **SPORT LC MIAMI**

ENG • Sport LC Miami

Soufflet levier de vitesse en cuir avec bouton de fermeture
Couleurs: blanc

Réf: 03755PLNBIAZ

Gear knob gaiter in leather
Colour : White

53€



• **BASIC**

ENG • Basic

Soufflet levier de vitesse en cuir avec bouton de fermeture (logo Sparco)
Couleurs: noir/coutures: bleu, gris, noir

Réf: 037541

Gear knob in ecological leather with sparco embroidered logo.

36€



Réf: 037541.NR



Réf: 037541.NB



Réf: 037541.NA

• VOLANTS TULIPÉS GT2I

• Peau retournée

ENG • Suede

Volant noir, branches argent

Réf. : MR-VOL001

Black steering wheel, silver spokes



• Peau retournée

ENG • Suede

Volant noir, branches noires

Réf. : MR-VOL001-NN

Black steering wheel, Black spokes

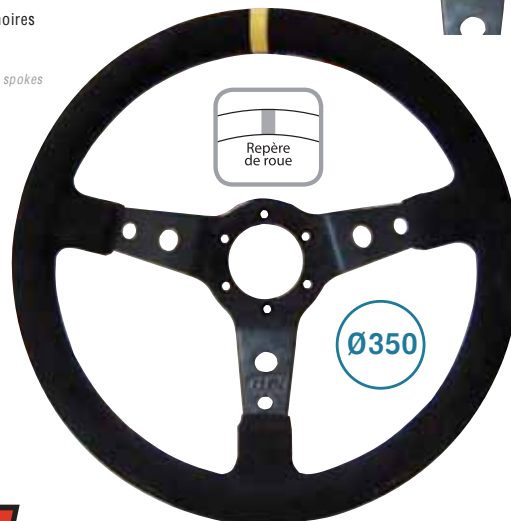

volant noir
49€

GT2i

• VOLANT PLAT GT2I

• Peau retournée

ENG • Suede

Volant noir, branches noires

Réf. : MR-VOL001-NN-PLA

Black steering wheel, Black spokes

49€



Volant multirepères

ENG • Multi-Landmark Steering Wheel

Réf. : MR-VOL001-NNMR



Le Volant Reconnaissance par GT2i :
Précision et rapidité au programme de vos recos !

Positionnez un repère au centre de votre tableau de bord et vous serez prêts pour prendre de bonnes notes.

Chaque repère de volant correspondra à un angle de virage que vous pourrez noter avec un chiffre qui vous sera le plus familier (1,2,3,... ou 80,90,100,110,...)

The GT2i steering wheel for recognition
Quickly and accurately program your recos!

Place a marker at the center of your
dashboard and you are ready to take
good notes.

Each mark corresponds to a wheel
turning angle you will notice with a figure
that will be most familiar (1,2,3,... or
80,90,100,110...)

**PACK MOYEURS
+ VOLANT**



Réf. : MR-VOL001



**95€
79€**



Réf. : TC-524

• WRC

ENG • WRC
Peau retournée

Trois branches anodisées.
Muni de bouton klaxon.
Tulipage : 70 mm.
Diamètre : 350 mm.
Revêtement : rond 30 mm.



159€

Ref. O-OD-1979

Mid-depth dished steering wheel, 3 uncovered anodized spokes. Complete with horn button.
Diameter: 350 mm
Handgrip: round 30 mm
Depth 70 mm.



Ø350



170€
Cuir

Ref. O-OD-1980



170€
Cuir

Ref. O-OD-1980-NR

• Velocita 350

ENG • Velocita 350
Peau retournée

Ø 350mm
Jante ovale 30x25mm
Ref. O-OD-1958-N

Ø350



Flat steering wheel with 3 black uncovered anodized spokes. Complete with horn button.
Diameter: 350 mm
Handgrip: oval 30x25 mm

Cuir

Ø 350mm
Jante ovale 30x25mm
Ref. O-OD-1957



183€

185€

• Racing GP

ENG • Racing GP
Polyuréthane

Volant plat 3 branches colorées, avec picots antidérapants. Muni de bouton klaxon. Revêtement : ovale 37x27 mm

Ref. : O-OD-1981-NN : Noir

Flat 3 spoke steering wheel with black anodized spokes. Black moulded polyurethane construction. Very detailed, even simulating perforated leather in hand grip areas for enhanced grip. Complete with horn button.
Diameter: 330 mm.
Handgrip: oval 37x27 mm.



94€

Ø330

• Velocita 380

ENG • Velocita 380

Peau retournée
Ø380mm
Jante ovale 35x30mm

Ref. O-OD-1987-NN

Diameter: 380 mm
Handgrip: oval 35x30 mm

187€

Ø380

Cuir

Ø380mm
Jante ovale 35x30mm
Ref. O-OD-2030-NN

190€

Ø380

• Asso

ENG • Asso
Cuir

Volant plat à 3 branches chromées en cuir souple avec des poignées anatomiques. Complet avec bouton klaxon. Poignée : ovale 34x27mm.
Ref. O-OD-2019-LN



89€

Ø350

Flat steering wheel with 3 chrome spokes in smooth leather design with anatomic handgrips. Complete with horn button.
Diameter: 350 mm.
Handgrip: oval 34x27 mm.

• Cromo

ENG • Cromo
Cuir

Volant plat à 3 branches chromées en cuir souple, poignées anatomiques avec inserts en cuir perforé. Complet avec bouton klaxon. Diamètre : 350x330mm. Poignée : ovale 32x27mm.
Ref. O-OD-2018-LN



89€

Ø350

Flat steering wheel with 3 chrome spokes in smooth leather with perforated leather inserts design with anatomic handgrips. Complete with horn button.
Diameter: 350x330 mm.
Handgrip: oval 32x27 mm.

• Mugello

ENG • Mugello

Bois

Cerclage rond Ø30mm

Ref. : O-OD-2023

Steering wheel in wooden hands-finished.
Diameter: 350 mm.
Handgrip: round 30 mm.



73€

Ø350

• Monza

ENG • Monza

Bois

Volant bois fait main. Ø 360 mm. Cerclage ovale 25x23mm

Ref. : O-OD-2022

Steering wheel in wooden hands-finished.
Diameter: 360 mm.
Handgrip: oval 25x23 mm.



239€

Ø360

**FABRIQUÉ
À LA MAIN**



• Corsica 350

ENG • Corsica 350

Cuir souple

Volant tulipé, 3 branches anodisées, pour tout type de pilotage: rallye, terre ou route. Muni de bouton klaxon. Diamètre: 350 mm. Revêtement: ovale 30x28 mm. Profondeur: 95 mm. Poids 1017gr

Dished steering wheel, 3 uncovered anodized spokes. Complete with horn button. Diameter: 350 mm. Handgrip: oval 30x28 mm. Depth: 95 mm. Weight: 1017 gr



Ø350

à partir de
165€



Noir
Ref. O-OD-1956-N



Cuir noir, branches argent
Ref. O-OD-1956-AN



Cuir noir, branches noir
Ref. O-OD-1956-NR

Peau retournée



Noir branches titanium
Ref. O-OD-1954-TN



Noir branches noires
Ref. O-OD-1954-N



Noir branches bleues
Ref. O-OD-1954-BN



Noir branches alu
Ref. O-OD-1954-AN

• Corsica 350 Superleggero

ENG • Corsica 350 Superleggero

Peau retournée

Volant Tulipé 95mm. Peau retournée noire. Ø 350mm. Jante ronde 30mm en aluminium. Poids 693grs (46% de gain)

Ref. O-OD-2021

Dished steering wheel made completely from aluminium is 46% lighter than equal model Corsica OD/1954 in suede leather. Diameter: 350 mm. Handgrip: round 30 mm. Depth: 95 mm. Supplied with horn button.

Ø350



693 gr
248€

ULTRA LIGHT

• Corsica 330

ENG • Corsica 330

Peau retournée

Ø 330mm. Volant Tulipé 95mm. Jante ovale 30x25mm

Ref. O-OD-2012-NN

Diameter: 330 mm. Grip: round 30 mm. Depth: 95 mm

Ø330



187€

• Corsica OV Superleggero

Peau retournée

Jante ovale 39x19mm. Volant Tulipé 95mm.

Ref. : O-OD-2034

Dished steering wheel made completely from aluminium is 46% lighter than equal model Corsica OD/1954 in suede leather. Diameter: 350 mm. Handgrip: round 30 mm. Depth: 95 mm. Supplied with horn button.

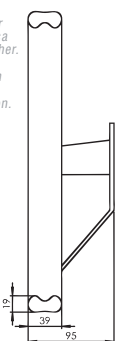

Ø350



700 gr
289€

ULTRA LIGHT OVALE

• 350 Carbon-D

Peau retournée

Volant tulipé 95mm. Jante ronde Ø 30mm. Poids 500g

Ref. O-OD-2028

Dished 3 spokes steering wheel, constructed entirely of autoclaved carbon fibre. Complete with horn button. Diameter: 350 mm. Grip: round 30 mm. Depth: 95 mm. Weight: 500 g. Carbon steering wheel is constructed as one integral piece.



Ø350



500 gr
545€

CARBONE

• **L505**

ENG • L505

Volant plat 3 branches
Homologation TUV
Revêtement: 32/29 mm
Diamètre: 350 mm
Matière: Peau retournée / cuir

Réf: 015TL522TUV

Flat 3 spokes steering wheel
TUV approved
Diameter: 350mm
Grip: round 35/28 mm
Black suede/leather



sparco

• **P222**

ENG • P222

Volant plat 3 branches
Revêtement: 35/28 mm
Diamètre: 345 mm
Matière: Cuir

Réf: 015THPUGR345

Flat 3 spokes steering wheel
Diameter: 345 mm
Grip: round 35/28 mm
Black polyurethane



sparco

• **L575**

ENG • L575

Volant 3 branches
Profondeur: 63 mm
Revêtement: 32/29 mm
Diamètre: 350 mm

Matière: Peau retournée
Réf: 015L750SC

Matière: Cuir
Réf: 015L750PL

Dished 3 spokes steering wheel
Depth: 63 mm
Diameter: 350 mm
Grip: round 32/29 mm

Suede
015L750SC

Leather
015L750PL



sparco

Matière: Peau retournée
Réf: 015L750SC



Matière: Cuir
Réf: 015L750PL

• **L777**

ENG • L777

Volant 3 branches
Profondeur: 63 mm
Revêtement: 32/29 mm
Diamètre: 350 mm

Matière: Peau retournée
Branches argent
Réf: 015L800SCAR

Matière: Cuir
Branches argent
Réf: 015L800PLAR

Matière: Cuir
Branches noires
Réf: 015L800PL

Dished 3 spokes steering wheel
Depth: 63 mm
Diameter: 350 mm
Grip: round 32/29 mm

Suede, silver spokes
015L800SCAR

Leather, silver spokes
015L800PLAR

Leather Black spokes
015L800PL



sparco



230€

230€

• **R 325**

ENG • R325

Volant 3 branches
Profondeur: 95 mm
Revêtement: 33/29 mm
Diamètre: 350 mm

Matière: Peau retournée
Réf: 015R325CSN

Matière: Cuir
Réf: 015R325CLN

Dished 3 spokes steering wheel
Depth: 95 mm
Diameter: 350 mm
Grip: round 33/29 mm

Suede
015R325CSN

Leather
015R325CLN



sparco

• **R 375**

ENG • R375

Volant avec une profondeur spéciale de 36 mm
Matière: Peau retournée
Profondeur: 36 mm
Revêtement: 32/29 mm
Diamètre: 350 mm

Réf: 015R375PSN

3 spokes steering wheel
Special 36mm dished
Depth: 36 mm
Diameter: 350 mm
Grip: round 32/29 mm
Suede



210€

sparco

• Embout acier hexagonal

ENG • Hexagonal Steel Toe

Moyeu de direction avec embout en acier hexagonal.
A souder.
Prévu pour volants 3 trous – entraxe 38 mm
Partie à souder : tige diamètre extérieur 38 mm / diamètre intérieur 19 mm

Ref : SPD-QREC

Steering wheel hub with steel hexagonal toe.
Weld-in
Scheduled for 3 holes steering wheels - 38 mm spacing
Welding part: rod outer diameter 38 mm / 19 mm inner diameter



69€

• Embout acier cannelé et indexé

ENG • Fluted and Indexed Steel Toe

Moyeu à souder sur la colonne avec embout cannelé et indexé.
Prévu pour volants 3 trous – entraxe 44 mm
Partie à souder : tige diamètre extérieur 16 mm / diamètre intérieur 6,5 mm

Ref : SPD-QR1PRO

Quick release Weld-On Boss
Scheduled for 3 holes steering wheels - 44 mm spacing
Welding part: rod outer diameter 16 mm / 6,5 mm inner diameter



189€

• Moyeu escamotable spécial volants 3/6 trous

ENG • Quick Release Hub For 3/6 Holes Steering Wheels

Moyeu compétition pour berline avec embout acier cannelé et indexé débrayable à souder sur la colonne de direction.
Adaptable avec volants 6 trous OMP, SPARCO, MOMO – entraxe 70 mm
Et volants 3 trous – entraxe 44 mm
Partie à souder : tige diamètre extérieur 19 mm / diamètre intérieur 9 mm

Ref : SPD-QR01

Se monte entre le moyeu et le volant 6 trous

Racing quick release weld-on hub for sedans with steel fluted and indexed toe.
Scheduled for 6 holes steering wheels (OMP, Sparco, MOMO) - 70 mm spacing
And for 3 holes steering wheels - 44 mm spacing
Welding part: rod outer diameter 19 mm / 9 mm inner diameter



85€

• Moyeux escamotable OMP

ENG • OMP Quick Release Hubs

Pour volant 3 trous de fixation
3 holes to be welded

Ref. O-ODS-018



233€

Pour volant 6 trous de fixation
6 holes to be welded

Ref. O-ODS-019



Embout à souder

249€

12 trous de fixation
12 holes to be bolted

Ref. O-ODS-020

295€



12 trous de perçage
Homologué Gr. N



79€

Moyeu de volant à visser, sur moyeu spécifique (vendu pages xx) pour utilisation en compétition, escamotable / démontage rapide pour Gr N conforme FIA.

Ref. SPD-QR99

Quick release hub to screw on specific hub (Sold page 322-323) for competition use, retractable / quick disassembly for Group N, FIA approved.



• Platine de volant

ENG • Steering Wheel Plate

CARBONE



Platine carbone seule
Epaisseur 2mm
Carbon plate without button
Thickness : 2 mm
Ref. SPE-PLATINE-C-V

35€

Platine carbone avec boutons
Epaisseur 2mm
Carbon plate with 2 buttons
Thickness : 2 mm
Ref. SPE-PLATINE-C-B



ALU

16€

Platine alu seule
Epaisseur 2mm
Aluminium plate without button
Thickness : 2 mm
Ref. SPE-PLATINE-A-V

Platine alu avec boutons
Epaisseur 2mm
Aluminium plate with 2 buttons
Thickness : 2 mm
Ref. SPE-PLATINE-A-B

• Entretoise de volant réglable

ENG • Adjustable Steering Wheel Spacer

4 positions de 24 mm, 34 mm, 44 mm, 54 mm.

Appropriée pour l'installation avec un moyeu du type rétractable (les moyeux avec la partie rétractable en tôle recouverte par un soufflet en caoutchouc).

Modèle breveté

Ref. O-ODC022171

Adjustable in 4 positions :
24 / 34 / 44 / 54 mm
Suitable for use with a collapsible steering wheel hub (featuring a collapsible sheet metal frame).

166€



• Housse Volant

ENG • Steering Wheel Cover

Ref. T-MA400.B Bleu
T-MA400.N Noir
T-MA400.R Rouge



14€



• Housse volant

ENG • Steering Wheel Cover

Coloris noir
Ref. SPE-COUVRE-VOL

7€



Commandes à bouton poussoirs sur volant sans fil

ENG • Wireless steering wheel push button control system

Huit canaux à boutons poussoirs.
Liaison sans fil entre le volant et le tableau de bord.
Compatible avec tous les types et marques de moyeux à blocage rapide.
Possibilité de configurer les fonctions de relais : action momentanée, Verrouillage, verrouillage avec mémoire hors-tension, clignotement...
Six couleurs de boutons, à choisir lors de la commande
Ref. CK-WK08

8 Pushbutton channels.
Wireless link between steering wheel and dashboard.
Compatible with any make and type of quick release hub.
8 Independent relay channels (10A rated contacts).
Configurable relay functions including Momentary action, Latching, Latching with power-off memory, Flashing...
Suitable for electronic gear shifting.
6 Button colours, selectable when ordering.



865€





+ de 300 modèles de moyeux !



Contrairement aux volants, les moyeux sont spécifiques à chaque véhicule. Tous modèles disponibles. 12 trous de fixation. Nous consulter.

Structure rétractable en cas de chocs.

Réf. TC-524

Unlike steering wheels, hubs are specific to each car. All models available - 12 holes Contact us

Collapsible structure in case of shocks.

à partir de
46€
12 trous



RÉTRACTABLE
HOMOLOGUE
CEE

Véhicules	Années	Références	€	Véhicules	Années	Références	€	Véhicules	Années	Références	€
ALFA ROMEO				200 SX	88>94	TC-52431313	46	Mini	86>	TC-52415412	46
146 - 145	95>	TC-524-0513	46	300 ZX	84>	TC-52431212	46	Series 200, 400	90>93	TC-52428112	46
AUDI				Almera	95>	TC-52431513	46	Series 200, 400	94>	TC-52428113	46
80/90/100	86>94	O-OD-1960AU147	50	Micra	86>92	TC-52431212	46	SEAT			
V8, A6, A8, S4, S6	89>	TC-52414913	46	Micra	89>	TC-52431012	46	Arosa	98>	TC-52423713	46
BMW				Micra	92>	TC-52431313	46	Cordoba	94>	TC-52423713	46
E30 Series 3	82>91	TC-524-1912	46	Patrol diam 16mm	81>90	TC-52430813	46	Ibiza	89>	TC-52455612	46
E36	1991>	O-OD-1960BM25	50	Patrol	81>90	TC-52431313	46	Ibiza	93>	TC-52423713	46
CITROËN				Patrol GR, SW diam 17mm	88>2/93	TC-52431212	46	Toledo	91>	TC-52414713	46
Ax	87>91	O-OD-1960CI134	50	Patrol GR diam 14mm	3/93>	TC-52431313	46	SUBARU			
Ax	91>	O-OD-1960CI139	50	Pick-Up	85>10/93	TC-52431212	46	Impreza GT sans airbag		TC-52465512	46
Saxo / Berlingo	1996>	O-OD-1960CI140	50	Pick-Up	10/93>	TC-52431313	46	SUZUKI			
ZX	91>	O-OD-1960CI139	50	Primer	90>	TC-52431313	46	SJ 410	81>90	TC-52485112	46
FIAT				Silvia	91>	TC-52431212	46	SJ 413	86>88	TC-52485112	46
Brava, Bravo	95>	TC-52471112	46	Serena	92>	TC-52431313	46	Swift	89>91	TC-52485612	46
Cinquecento	92>	TC-52471912	46	Stanza	85>	TC-52430813	46	Swift	92>	TC-52485713	46
Cinquecento	98>	TC-524-5812	46	Sunny	3/93>	TC-52431313	46	Samurai	88>	TC-52485612	46
Coupé	94>	O-OD-1960FI26	50	Terrano	87>92	TC-52431212	46	Vitara, Long	88>	TC-52485612	46
Punto 1	93>	TC-52471112	46	Terrano II*	93>	TC-52431313	46	Vitara	98>	TC-52485713	46
Uno	9/92>	TC-52471812	46	OPEL				TOYOTA			
FORD				Astra	91>	TC-524-7813	46	Celica	86>	TC-52429312	46
Escort, Orion	90>	TC-524-3512	46	Calibra	90>	TC-524-7813	46	Hi-Lux	>88	TC-52429913	46
Fiesta	89>	TC-524-3512	46	Corsa	85>	TC-524-7813	46	Hi-Lux	89>	TC-52429312	46
HONDA				Omega	86>94	TC-524-7813	46	Land Cruiser	86>90	TC-52429212	46
Accord	93>	TC-52433313	46	Vectra	88>	TC-524-7813	46	Land Cruiser	90>	TC-52429312	46
Civic	>91	TC-52428112	46	PEUGEOT				MR 2	92>	TC-52429312	46
Civic	91>96	TC-52433313	46	106	91>	TC-52413613	46	VOLKSWAGEN			
Civic	96>	TC-52433413	46	205	83>88	TC-524-8213	46	Corrado	87>88	O-OD-1960VW145	50
Prelude 2.0i	92>	TC-52433513	46	205	87>	O-OD-1960PE89C	52	Corrado	89>	O-OD-1960VW149C	50
LANCIA				205	83>87	O-OD-1960PE85	53	Golf 1, Jetta 1	82>85	TC-52414713	46
Delta	80>91	TC-524-5612	46	206		TC-52413613	46	Golf 2, Jetta 2	83>88	O-OD-1960VW145	50
Delta	93>	TC-524-0512	46	306	93>	TC-52413613	46	Golf 2, Jetta 2	89>92	O-OD-1960VW149C	50
Y	96>	TC-524-5812	46	309	85>90	TC-52418813	46	Golf 3, Vento	91>	O-OD-1960VW149C	50
LAND ROVER				405	87>92	TC-524-8713	46	Golf 1 Cabrio	79>81	TC-52423413	46
90 - 110		TC-52480412	46	405	92>	TC-52413813	46	Golf 1 Cabrio diam. 16mm	81>88	TC-52414713	46
Defender diam 16mm	91>95	TC-52480412	46	406		TC-52413813	46	Golf 2 Cabrio	88>94	TC-52423713	46
Defender diam 19mm	96>	TC-52481012	46	PORSCHE				Golf 3 Cabrio diam. 24mm	94>	TC-52423713	46
Discovery	87>95	TC-52480713	46	911 Carrera	86>89	TC-524-9212	46	Passat	89>	TC-52423713	46
Discovery	96>	TC-52481012	46	911 Carrera 2/4	89>	TC-524-9613	46	Polo	9/88>	TC-52423713	46
Range Rover	87>	TC-52480713	46	RENAULT				Transporter	91>96	TC-52435213	46
MITSUBISHI				R5	84>	TC-52418012	46				
L 200	93>	TC-52427613	46	R9, R11		TC-52418012	46				
L 300	87>	TC-52427613	46	R19		TC-52410512	46				
Lancer	98>	TC-52427813	46	Clio		TC-52418112	46				
Pajero	83>87	TC-52428812	46	Twingo		TC-52418112	46				
Pajero	87>91	TC-52428412	46	Megane	97	TC-52418312	46				
Pajero	91>	TC-52427613	46	ROVER							
NISSAN				Mini Cooper (BLMC)	79>86	TC-52415012	46				
100 NX	9/93>	TC-52431313	46								

RÉTRACTABLE



à partir de
62€
12 trous

• **Moyeux pour véhicules équipés d'un AIRBAG**

ENG • Airbag Specific Steering Wheel Hubs

Suppression d'air bag, réservé à la compétition.

Véhicules	Années	Références	€	Véhicules	Années	Références	€
ALFA ROMEO				Corsa B avec ESP	1998>	O-OD-1960OP581A	62
147 avec airbag	2000>	O-OD-1960FI769A	62	PEUGEOT			
Mito avec airbag	06/08>	O-OD-1960FI769A	62	206 avec airbag	99>2001	O-OD-1960PE193A	62
AUDI				206 avec airbag.	2003>	O-OD-1960PE782A	66
A3 phase 1	1998>	O-OD-1960VW237A	62	207 avec airbag.	2006>	O-OD-1960PE782A	66
A4	1999>	O-OD-1960VW237A	62	308	2007>	O-OD-1960PE95A	57
TT 8N	1998>	O-OD-1960VW237A	62	PORSCHE			
BMW				Cayman	2004>	O-OD-1960VW239A	70
E46	98>06	O-OD-1960BM789A	73	997 avec airbag	2008>	O-OD-1960VW239A	70
E90	2005>	O-OD-1960BM789A	73	RENAULT			
CITROEN				Clio 2 RS 2,0 16v avec airbag	1999>	O-OD-1960RE114A	62
Saxo avec airbag	1999>	O-OD-1960CI143A	62	Clio 3	2006>	O-OD-1960RE787A	70
C1	2006>	O-OD-1960CI786A	66		2008>	O-OD-1960RE117A	59
C2 / C3 avec airbag	2003>	O-OD-1960CI144A	70	Megane 1 avec airbag	1999>	O-OD-1960RE774A	70
Xsara avec airbag	1998>	O-OD-1960CI780A	70	SEAT			
FIAT				Ibiza <99 / Cordoba >94 avec airbag		O-OD-1960VW776A	62
500	2007>	O-OD-1960FI790A	69	Leon 1	01>06	TC-52538512	62
Panda avec airbag	09/03>	O-OD-1960FI769A	62	Leon 2	2006>	O-OD-1960VW239A	70
Punto 2 avec airbag	10/99>	O-OD-1960FI769A	62	Ibiza	>99	TC-52538112	62
Grande Punto >05 avec airbag.		O-OD-1960FI783A	66		2002>	O-OD-1960VW239A	70
Stilo		TC-525100.1	62	SKODA			
FORD				Fabia 2 avec airbag	2007>	O-OD-1960VW239A	70
Escort Cosworth	96>	O-OD-1960FO541	62	SMART			
Focus 1 avec airbag	99>	O-OD-1960FO542A	69	Tous modèles avec airbag	1999>	O-OD-1960SM600A	90
HONDA				SUBARU			
Civic-VTI avec airbag	96>	O-OD-1960HO772A	69	WRX STI	04>08	O-OD-1960SB801	64
MINI				TOYOTA			
Cooper avec airbag.	02>04	O-OD-1960BM784A	66	Yaris avec airbag		O-OD-1960TO298A	70
MITSUBISHI				VOLKSWAGEN			
Colt CZ3 race seulement	2006>	O-OD-1960MI785A	70	Golf 3 avec airbag		O-OD-1960VW776A	62
Evo 8 (vis centrale) avec airbag.	2004>	O-OD-1960MI280A	62	Golf 4	1998>	O-OD-1960VW237A	62
NISSAN				Golf 5 avec airbag	2004>	O-OD-1960VW239A	70
Micra	2005>	O-OD-1960NI781A	62	Polo avec airbag	98>02	O-OD-1960VW238A	62
OPEL					2002>	O-OD-1960VW239A	70
Astra G avec airbag	1998>	O-OD-1960OP580A	62				
Corsa B	97>98	O-OD-1960OP779A	73				